



A Tata Steel Enterprise

# Lieferprogramm

Dach- und Fassadensysteme aus Metall



Schon von Weitem zu erkennen; das neue Sandwichwerk in Geldermalsen, dem Zentrum der Niederlande. Im neuen Ausstellungsraum finden Sie Musterbeispiele aller Produkte, die hier gefertigt werden. Schauen Sie ruhig auf eine Tasse Kaffee bei uns vorbei. Wir freuen uns auf Ihren Besuch.



## Ein frischer Anfang in einer neuen Fabrik

Vergangenes Jahr stand ganz im Zeichen unseres neuen SAB-Sandwichwerks in Geldermalsen. Etwas Neues erschaffen, inspiriert auch bei der Neugestaltung anderer Dinge, wie beispielsweise unserem Lieferprogramm. Wir möchten Sie nicht nur mit den neusten Produktinformationen vertraut machen, sondern auch für weitere attraktive Projekte inspirieren.

Täglich fertigen wir kilometerweise Stahlprofile und Sandwichpaneele, optimieren unsere Prozesse und arbeiten an neuen Produkten. Wir sind immer wieder fasziniert, wie kreativ unsere Produkte von Designern angewendet werden und wie fachmännisch Dachdecker und Fassadenbauer unsere Produkte montieren.

Lassen Sie sich vom großen Ideen- und Innovationsreichtum der Architekten und Planer bei der Anwendung unserer Materialien überraschen. Auf diesen Seiten finden Sie eine breite Skala von Stahlanwendungen für Dach und Wand, eine Selektion attraktiver Gebäude und natürlich auch eine Übersicht unserer neuen Produkte.

### **SAB-profil steht Dachdeckern und Fassadenmonteuren zur Verfügung**

Als Dachdecker oder Fassadenmonteur bestellen Sie täglich Ihre Materialien.

Wichtig ist ein zuverlässiger Lieferant, der Sie dabei fachgerecht unterstützt mit:

- Schneller Angebots- und Auftragsabwicklung
- Guter technischer Beratung
- Deutlichen Informationen
- Kurzen Lieferzeiten
- Termingerechter Lieferung der Materialien
- Fachkundiger Abwicklung bei eventuellen Verzögerungen

SAB-profil bietet Ihnen diese fachgerechte Unterstützung.

Die Anwendung von Dach- und Wandverkleidung aus Stahl erfordert großes Fachwissen. Sie und SAB-profil sind Spezialisten auf diesem Fachgebiet. Wo nötig, unterstützen wir gemeinsam mit unseren technischen Experten die fachgerechte Ausführung jedes einzelnen Projektes. Mit Ihnen als unseren Sparingpartner teilen wir gern und jederzeit die richtige Fachkenntnis im richtigen Moment.

### **SAB bietet Architekten inspirierende Umgebungen mit nachhaltiger Ästhetik**

Architekten beginnen die ästhetischen Möglichkeiten von Stahlverkleidung stets mehr zu entdecken. Die große Vielfalt an Profilen und Farben äußert sich in neuen überraschenden Effekten und zaubert die schönsten Entwürfe hervor. Beispiele dafür sind die beeindruckenden Muster, die die belgische Architektin Marie Wastiau mit SAB-Deltaprofilen für Distributionszentren entworfen hat oder die außergewöhnliche Anwendung goldfarbener Kaltdachprofile in Colorcoat Prisma® Ephyra als Dach- und Wandverkleidung für ein Schulgebäude. Egal, ob Sie ein Schulgebäude, Wohngebäude, ein Distributionszentrum oder eine Sportanlage entwerfen: Profilierte Stahltafeln garantieren diesen extra Touch beim Kreieren einer stilvollen, spielerischen, straffen, futuristischen oder stimmungsvollen Umgebung.

Unser Lieferprogramm informiert Sie über alle Anwendungsfacetten von Stahlverkleidung. Möchten Sie sich inspirieren lassen oder benötigen Sie technische Beratung? Unsere technischen Experten stehen Ihnen gern zur Verfügung. Auf Wunsch stellen wir Ihnen unsere Materialien auch persönlich vor und bieten wir Ihnen bei der konzeptionellen Phase Ihres Projektes gern unsere Unterstützung an.

+31 (0)30 68 79 700

info@sabprofil.nl

# Kurzübersicht Fassadenverkleidung aus Stahl

Möchten Sie sich schnell im Fassadenbereich zurechtfinden? Mit dieser Übersicht über unsere Aufbausysteme, gelingt Ihnen ein rascher Einstieg in vier Systeme, die sich durch jeweils eigene Vorteile auszeichnen. Haben Sie bereits Ihre Wahl getroffen? Zusätzliche Informationen über unsere Produkte, finden Sie auf unseren Inspirations- und Spezifikationsseiten.

## PIR-Sandwichpaneele

In nur einem Arbeitsvorgang eine gedämmte, wasserdichte Fassade errichten, mit Innen- und Außenschale: Darum geht es bei den Sandwichpaneelen. Dank dem hochwertigen Fugendichtband ist luftdichtes Bauen problemlos ausführbar. Das optionale FM-Zertifikat (FM-approval) garantiert die Brandsicherheit.

Beispiele attraktiver Fassadenverkleidungen mit SAB-Sandwichpaneelen finden Sie auf Seite 6. Technische Angaben finden Sie auf Seite 54.

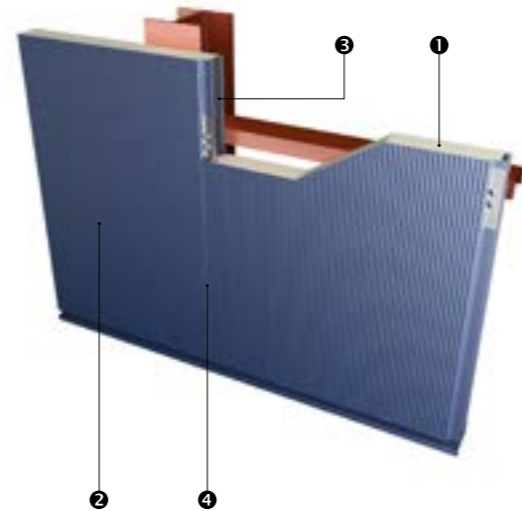

- 1) Montage der Paneelen direkt auf die Tragkonstruktion
- 2) Horizontal- oder Vertikalmontage der Paneelen möglich
- 3) Keine Wärmebrücken: Innen- und Außentafel stehen nicht miteinander in Verbindung, kein Wärmeleck
- 4) Moderne Ausstrahlung durch spezielle Linierungen

## Linierungen und Profilierungen

Wie sieht eine Fassade mit SAB-Sandwichpaneelen aus? Die Fassadenoptik hängt ab von der Linierung und Beschichtung der Außenseite eines Paneels. Auch die Art der Befestigung (verdeckt oder sichtbar) spielt hierbei eine Rolle. Alles über diese Aspekte von Sandwichpaneelen finden Sie auf Seite 8.

- 1) SAB-Sandwichdachpaneel TL
- 2) SAB-Sandwichwandpaneel SL
- 3) SAB-Sandwichwandpaneel TL
- 4) SAB-Sandwichwandpaneel LL
- 5) SAB-Sandwichwandpaneel ML
- 6) SAB-Sandwichdachpaneel SL

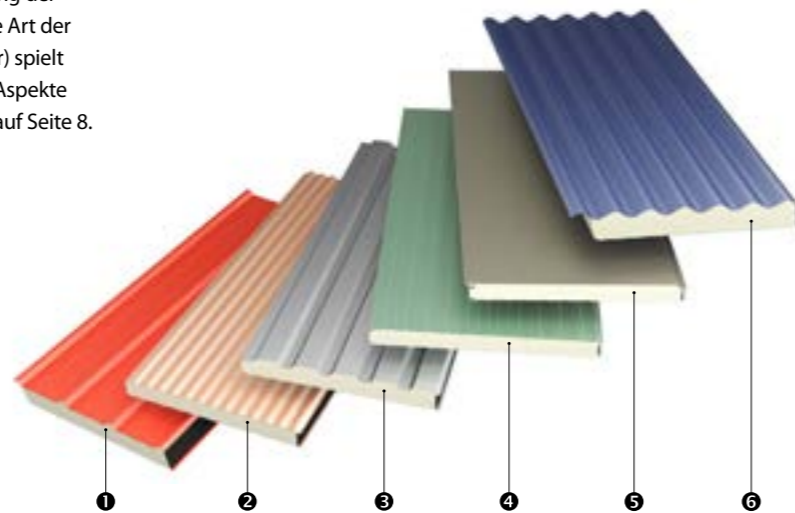

## Kassettenaufbausystem mit Profiltafel

Bei hohen Anforderungen an Akustik, Brandwiderstand oder IFD-Bauen, empfehlen wir Ihnen unser Kassettenaufbausystem mit Profiltafel Ihrer Wahl.

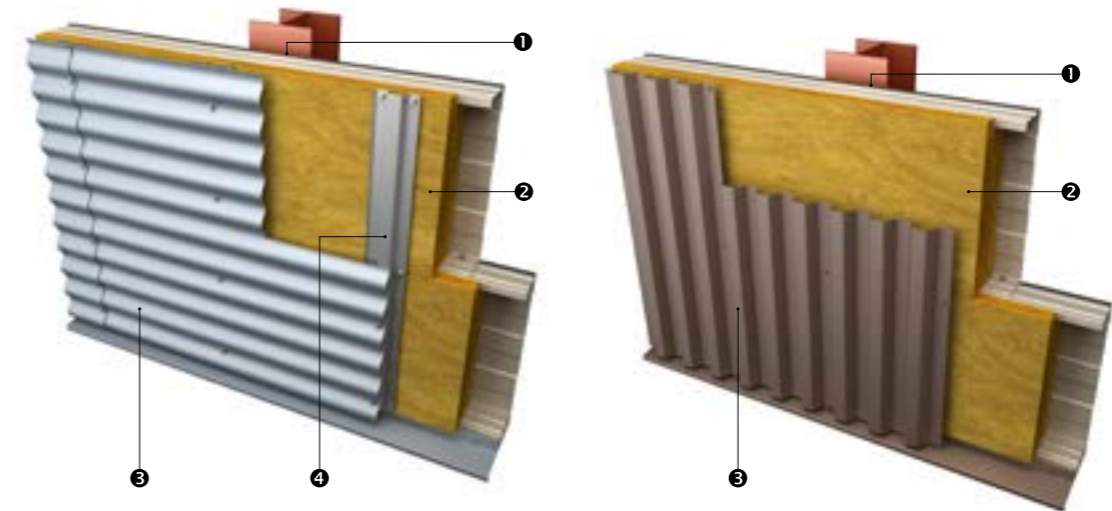

- 1) Montage der Kassetten auf die Tragkonstruktion
- 2) Dämmmaterial für Lärmschutz, akustische Absorption und Brandwiderstand
- 3) Horizontal- oder Vertikalmontage der Profile möglich, Profile sind lieferbar in zahlreichen Ausführungen und Farben
- 4) Bei horizontaler Montage der Profile, verwenden Sie vertikale Omega-Profile

## Farben und Beschichtungssysteme

Wie lang ist die Lebensdauer einer Stahlverkleidung und für welche Bedingungen ist diese geeignet? Das hängt ganz von der gewählten Beschichtung ab. SAB-profil liefert Produkte für eine Vielzahl von Anwendungssektoren, wie z. B. Lebensmittel-, Maritim- oder Agrarsektor. Informieren Sie sich über die SAB-Produktgarantien gültig bis zu 40 Jahren. Diese gelten in Einzelfällen sogar auch ohne Wartungspflicht.

Alle benötigten Informationen über die Wahl einer entsprechenden Beschichtung finden Sie auf Seite 47.

## SAB-Ästhetische Profile

Ausschlaggebend für die Fassadenoptik bei Aufbausystemen, sind die Profile. Wählen Sie aus unseren zahlreichen Profilen und Farben, die dem Gebäude seine Identität verleihen.



# SANDWICH- PANELEE FÜR DIE FASSADE

## In nur einem Arbeits- vorgang wind- und wasserdicht

Sandwichpaneele eignen sich ideal, wenn Sie eine schnelle Bauweise bevorzugen oder wenn bei Ihrem Projekt hohe Dämmwerte eine wichtige Rolle spielen. Diese Produkte werden aufgrund ihrer Wirtschaftlichkeit gewählt, punkten hoch in ihrer Nachhaltigkeit und eignen sich wegen ihres geringen Eigengewichtes für zahlreiche Anwendungen. Vom ästhetischen Aspekt her betrachtet, können SAB-Sandwichpaneele grenzenlos eingesetzt werden. Sie sind in zahlreichen Formen, Beschichtungen und Farben erhältlich.

### Sandwichpaneele auf einen Blick:

- Vorgefertigte Bauelemente: schnelle und problemlose Montage, minimale Risiken auf der Baustelle
- Zirkuläres Bauen durch demontierbare Befestigungen
- In nur einem Arbeitsvorgang wind- und wasserdicht, mit sowohl geeigneter Innen- als auch Außenbeschichtung
- Optimale Luftdichtheit durch hochwertiges Fugendichtband
- Brandwiderstand durch Anwendung der neusten PIR-Technologie
- Leichtgewicht: 10 bis 16 kg/m<sup>2</sup> (abhängig von Dicke und Ausführung), wodurch wirtschaftliche Dimensionierung von Konstruktion und Fundament
- Schalldämmung von 26dB
- Flache Optik
- Lieferbar in zahlreichen Beschichtungen und Farben

Projekt: SAB-profiel Geldermalsen  
› Architekt: Convex architecten  
› Bauunternehmer: Bouwbedrijf Vrolijk  
› Montage: Cladding Partners  
› Produkte: SAB WB100 ML Carrier,  
SAB Pyramid 19/470, Colorcoat Prisma®  
Ephyra und Kronos

## Sandwichpaneele sichtbar oder verdeckt befestigt

Nicht umsonst entscheiden sich Konstrukteure beim Entwerfen großer Hallen und Distributionszentren zum grossen Teil für Sandwichpaneele aus Stahl mit PIR-Dämmkern. Die Sandwichpaneele sind praktisch und können sicher und schnell verarbeitet werden. Mit Sandwichpaneelen kreieren Sie eine straffe und gut isolierte Fassade. Die Paneele sind sowohl innen als auch außen beschichtet. Wenn Sie sich für Wand-Blind (WB) Paneele entscheiden, sind die Schrauben im Längsstoß weggearbeitet.

- Vertikal und horizontal montierbar
- Bei verdeckt befestigten (WB) Paneelen sind die Schrauben nicht sichtbar
- Innenschale liniert (L) und standardmäßig versehen mit Dünnbeschichtung
- Außenschale: liniert (L), mikroliniert (M8 oder M16), sinusförmig (S) oder trapezförmig (T)
- Realisierbar in allen lieferbaren Beschichtungssystemen und Farben  
Informationen über Colorcoat finden Sie auf Seite 44

Mit SAB-Sandwichpaneelen bauen Sie auch brandsicher. Mehr über dieses wichtige Thema finden Sie auf Seite 36.



Der Heizkesselspezialist Intergas Verwarming aus Coevorden (NL), ist in den letzten Jahren stark expandiert. Darum wurden innerhalb von kurzer Zeit zwei neue Produktionshallen mit Büroräumen errichtet. Beide nebeneinanderliegenden Gebäude, hat der Architekt Hans Vesseur entworfen. Diese zwei Blickfänger der ganz besonderen Art, sind verkleidet mit SAB WB-Sandwichpaneelen, ausgeführt in vier Farben von Colorcoat Prisma® (Anthracite, Zeus, Hamlet und Sirius).



**Project: Intergas Verwarming in Coevorden**  
› Architekt: Hans Vesseur  
› Bauunternehmer: Nieuwenhuis Bouwbedrijf  
› Montage: Acoma  
› Produkte: SAB WB M8L, SAB 106R+/750

## SAB-Carrier als Trägerpaneel

In den Niederlanden gibt es die Möglichkeit, SAB-Sandwichpaneele als Trägerpaneel einer Vorhangfassade zu verwenden. Hiermit kombinieren Sie die Vorteile isolierter Paneelen mit uneingeschränkter Formfreiheit.



Deltaprofile SAB-Pyramid, hier wie ein originelles Webmuster montiert, unterscheiden sich von den alltäglichen Anwendungen. Das belgische Architektenbüro Wastiau & Co entwarf dieses Muster für die Fassade des T-port Logistic Campus in Almelo (Niederlande). Das Muster referiert an die Geschichte der Twenter Textilindustrie. Die Satteldachkonstruktionen verweisen auf die ländliche Umgebung, in der der Logistik-Hotspot errichtet wurde. Auch die Größe des Projektes ist bemerkenswert. Der Gesamtkomplex wartet mit stolzen 180.000 Quadratmetern auf, vergleichbar mit der Größe von etwa 28 Fußballfeldern.



**Projekt: T-port Logistic Campus Almelo**  
› Architekt: Wastiau & Co  
› Auftraggeber: Heylen Warehouses  
› Montage: Habemo Building Partner bvba  
› Produkte: SAB-Carrier WB 100 ML,  
Deltaprofile SAB-Pyramid 50/882

# FASSADEN- PROFILE

## Fassadenprofile

Als grundsolides, zuverlässiges Stahlprodukt, bedürfen Stahlprofile eigentlich keiner Einführung. Sie erfreuen sich sowohl wegen ihres funktionellen Wertes als auch ihrer ästhetischen Anwendung großer Beliebtheit. Die traditionellen Wellprofile und Trapezprofile werden immer geschätzt wegen ihrer Leistungsfähigkeit. Auch neuartige ästhetische Profile haben sich in der Architektur durchgesetzt. Mit ihrer straffen Optik und ihrem einzigartigen Linienspiel fügen sie sich nahtlos in die Nachhaltigkeit der Gebäudeoptik ein. Nachhaltigkeit spielt bei Anwendern eine immer größere Rolle. Die Stahlprofile sind sehr gut kombinierbar mit den unterschiedlichsten Baumaterialien und somit für jede Umgebung geeignet.

- Breites Sortiment an Formen, Beschichtungen und Farben
- Ausgezeichnetes Preis-Leistungs-Verhältnis
- Geeignet für nachhaltiges Bauen gemäß DGNB Anforderungen
- Hohe Bewertung bei der BREEAM-Zertifizierung
- Hoher Brandwiderstand und gute akustische Eigenschaften
- Spezielle Effekte auch bei anderen Montagrichtungen als der altbewährten Horizontal- oder Vertikalmontage
- Confidex-Garantie bis zu 40 Jahren erhältlich, Schnittkanten inbegriffen, keine Wartungspflicht (gilt für HPS200 Ultra- und Prismabeschichtung)

**Projekt: Saman Groep**

- › Architekt: Erik van den Bos
- › Bauunternehmer: Bouwbedrijf Bijkerk
- › Montage: Cladding Partners B.V.
- › Produkte: SAB 45/900, SAB B110/600 perfo, SAB 106R+/750, Colocoat Prisma® Orion en Kronos

## Trapezprofile und Wellprofile

Diese zwei traditionellen Profilformen, sind jeweils auch in moderneren Varianten erhältlich. Am häufigsten wird das Trapezprofil angewendet. Seine Profilgeometrie wurde u.a. in Bezug auf Tragfähigkeit und Stützweite im Laufe der Jahre stets weiter optimiert. Sie können zwischen den folgenden Varianten wählen:

- Rein traditionell wie das SAB 35/1035 Profil
- Modern wie das SAB 19/1050 Profil
- Symmetrisch und robust wie das SAB 45/900 Profil

Das Wellprofil wird aufgrund seiner charakteristischen Optik gern für Industrie-, Büro- und Wohngebäude verwendet. Eine Auswahl zwischen verschiedenen Höhen (SAB 18, SAB 27 oder SAB 42) setzt in Kombination mit verschiedenen Materialien der innovativen Architektur keine Grenzen.

**Tipp:** Sandwichpaneele mit Trapezprofilierung (T) oder mit Sinusprofilierung (S) auf der Außenseite, weisen eine ähnliche Optik auf, wie die beliebten Profiltypen SAB 18/988 oder SAB 35/1035.

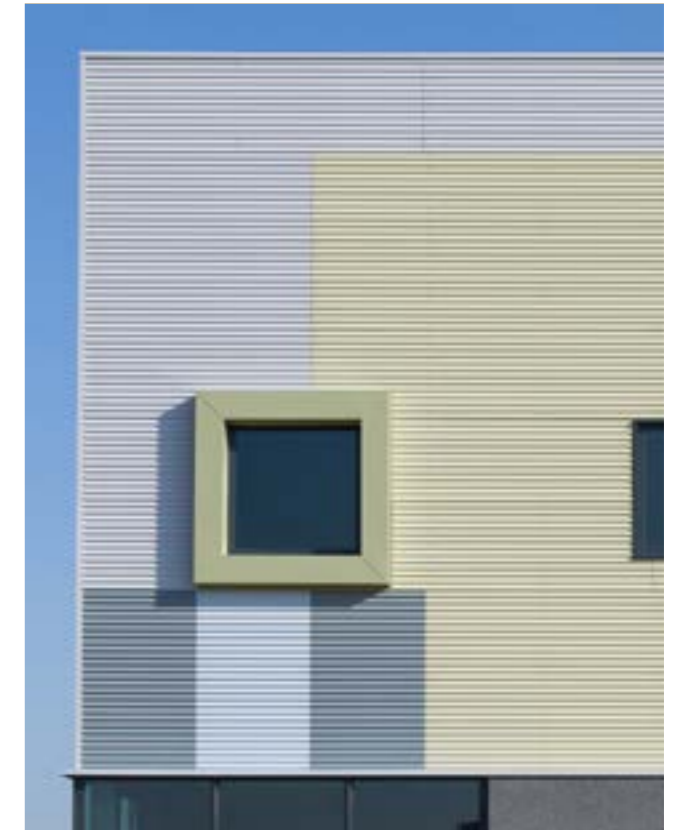

Ein variiertes Muster von Wellprofilen in verschiedenen zarten Farbtönen von Colorcoat HPS200 Ultra: Alaska Grey, Albatros, Ice Blue, Meadowland und Moorland. SAB-Carrierpaneele gewährleisten, gemäß BREEAM-3 Anforderungen die Luftdichte des Distributionszentrums Traveller VIII.



**Projekt: Distributionszentrum Traveller VIII, Venlo**  
› Architekt: Janssen Wuts Architecten  
› Bauunternehmer: H. Van den Boogaard Projecten / VDR Bouwgroep  
› Montage: Kempen Cladding b.v.  
› Produkte: SAB-Carrier WB 100 ML, Colorcoat HPS200 Ultra®



## Ästhetische Profile: Pyramidprofile

In der Architekturbranche erfreut sich vor allem das Pyramidprofil aufgrund seiner spektakulären Effekte großer Beliebtheit. Wenn ein Projekt bei SAB-profil in aller Munde ist, dann handelt es sich in der Regel um ein Projekt aus der Produktreihe SAB-Pyramid. In den vergangenen Jahren, haben Architekten mit Pyramidprofilen Fassaden entworfen, die einander in ihrer Ästhetik immer wieder übertrafen. Die Architekten experimentierten mit Lichteinfall, Montagerichtung, dem Kombinieren verschiedener Typen Pyramidprofile und mit anderen Materialien. Den Innovationen sind aber noch lange keine Grenzen gesetzt. Darum möchten wir auch Sie gern zu einem spektakulären Entwurf herausfordern und Ihnen bei der Realisierung behilflich sein.



Unterschiedliche Wettertypen mit variierenden Lichteinfällen kennzeichnen Schottlands Westküste. Diese Effekte wollte Ryder Architects in ihrem Entwurf für die Oban High School und Campbeltown Grammar School hervorheben. Dabei entschied sich Ryder Architects für die SAB-Pyramid Profile. Ein Ensemble von Licht- und Schatteneffekten auf den Profilen vereint die Gebäude mit der ländlichen Umgebung. Um den extremen Anforderungen des Meeresklimas gerecht zu werden, sind die Profile beidseitig mit Colorcoat Prisma® beschichtet worden.

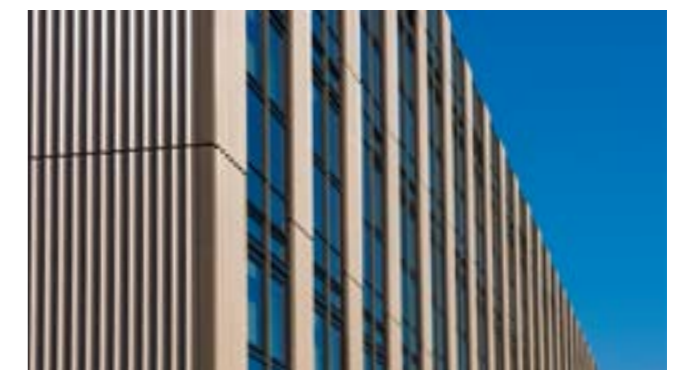

**Projekt: Oban High School**  
› Bauunternehmer: Morrison Construction  
› Montage: Chemplas  
› Produkte: SAB-Pyramid 50/1000, beidseitig beschichtet mit Colorcoat Prisma® Ephyra/Anthracite



## Ästhetische Profile: Spezialprofile

Suchen Sie etwas ganz Besonderes? Mit unseren ästhetischen Spezialprofilen SAB-Pagode, SAB-Twin und SAB-Stülpprofil, kreieren Sie eine Fassade, die sich von anderen unterscheidet. Unser SAB-Twin 33/1000 verleiht der Fassade eine spannende und auf das menschliche Auge dennoch ruhig wirkende Ausstrahlung. Dieses Spezialprofil kennzeichnet sich durch zwei halbrunde Profilierungen mit abwechselnd dazwischenliegender breiter Sicke in Mikrolinierung. Bei der SAB-Pagode® 40/450

findet die Kombination von Siding und Deltaprofil ihre ganz besondere Art der Ausführung. Das SAB-PD 22/500 Stülpprofil ist die Stahlvariante der traditionellen Nut & Federbretter aus Holz.

### Sidings

SAB-Sidings garantieren Ihnen eine Fassade mit modernen, straffen Linien, insbesondere, wenn Sie sich bei der Siding-Produktreihe für die verdeckte Befestigung (SAB-PO250) entscheiden.



Durch die Kombination verschiedenfarbiger Fassadenprofile mit verschiedenen Farben, ist ein attraktiver Komplex für Unternehmer entstanden. Das Harbour Village setzt sich aus kleinen Unternehmensbereichen zusammen, die in drei Phasen realisiert wurden.



### Projekt: Rijswijk Harbour Village

- › Architekt: Habeon Architecten
- › Bauunternehmer: Heembouw
- › Montage: Cladding Partners und Bijkon Staal- en Systeembouw b.v.
- › Produkte: breite Produktpalette an SAB ästhetischen Profilen in verschiedenen Farben von Colorcoat Prisma® und Colorcoat HPS200 Ultra®, Kassetten und Sandwichpaneele SAB-Carrier

## Kassetten

Kassetten dienen häufig als Basis für gut isolierte Stahlfassaden, insbesondere, wenn Brandschutz und Akustik eine wichtige Rolle spielen. Die Kombination von Glas- und Steinwolldämmung mit perforierter oder nichtperforierter Kassette, garantiert optimale Leistungen. Diese U-förmigen selbsttragenden Bauelemente werden –vorwiegend horizontal- direkt auf die (Stahl) Konstruktion montiert. Mit der Anwendung von Schraubverbindungen, ist die Fassade vollständig demontier- und wiederverwertbar. Für die Verkleidung der Außenwand können Sie aus unserem umfangreichen Sortiment an Profiltafeln wählen. Die attraktive Verkleidung der Innenwand liefern unsere Kassetten. Für eine optimale Raumakustik, sind unsere Kassetten auch in perforierter Ausführung erhältlich. Wir liefern die Kassetten in verschiedenen Größen.



Eine schicke Backstein-Fassade für den Multifunktionskomplex Hart van Meerdervoort: Das war die ursprüngliche Idee des niederländischen Architekten Frans van Roy. Anders als erwartet, wurden für diesen Komplex Deltaprofile SAB-Pyramid 19/470 und SAB-Pyramid 19/520 verwendet. Auch mit dieser günstigeren Preis-Leistungsvariante, erreichte Frans van Roy das gewünschte Resultat. Das Material eignet sich hervorragend für den Leicht- und Rückbau.



**Projekt: MFA Hart van Meerdervoort**

- › Architekt: Frans van Roy
- › Bauunternehmer: Van Wijnen Dordrecht BV
- › Montage: Metal Bouwconsort b.v.
- › Produkte: SAB-Pyramid 19/470, SAB-Pyramid 19/520, SAB B90/500, SAB 106R+/750, Colorcoat Prisma® Ephyra.

# Kurzübersicht Stahldächer

Ob Dachpaneele, Warm- oder Kaltdachprofile: Für die Verkleidung von Dächern, stehen Ihnen viele unterschiedliche Stahldachprodukte zur Auswahl. Welches Produkt passt zu welchem Dach? Unsere Kurzübersicht führt Sie zu unseren verschiedenen Systemen, Produktbeispielen und Produktdaten.

## Sandwichdachpaneele

Für gedämmte Pult- und Satteldächer werden SAB-Sandwichdachpaneele verwendet. Diese vorgefertigten PIR-Paneele werden in nur einem Arbeitsvorgang montiert und somit die Bauzeit reduziert. Die Dämmung schützt im Sommer vor Hitze- und im Winter vor Kälteeinwirkung. Dank Fugendichtband bleibt eine luftdichte Verbindung der Paneele gewährleistet.

Auf der Suche nach Inspirationen? Sehen Sie dazu unsere Projekte auf Seite 27. Alle technischen Details erfahren? Auf Seite 66 finden Sie alle Produktdaten.

Dadurch, dass Innen- und Außenschale der Paneele nicht miteinander in Verbindung stehen und der Längsstoß der Paneele standardmäßig mit Fugendichtband versehen ist, entstehen keine Wärmebrücken. Unser hochentwickelter PIR-Schaum bietet ein optimales Brandverhalten.

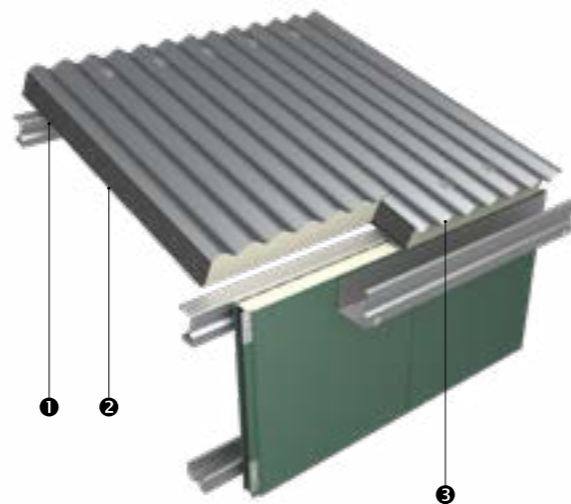

- 1) Montage von SAB-Sandwichdachpaneelen auf die Pfetten
- 2) Keine Kondensatbildung
- 3) Durch schaumfreie Überlappung am Querstoß keine Nachbearbeitungen mehr auf der Baustelle

## Profilierungen der Sandwichpaneele

Pult- und Satteldächer heben sich in ihrer Optik von der ländlichen Umgebung ab. Darum werden an die Ästhetik solcher Dächer auch sehr oft spezifische Anforderungen gestellt. Wir bieten unsere SAB-Sandwichpaneele daher nicht nur mit Trapezprofilierung, sondern auch mit Sinusprofilierung an. Letzteres eignet sich zum Beispiel ausgezeichnet für den Erhalt der traditionellen Ausstrahlung von Wellprofilen auf dem Dach. Unsere Wandpaneele bieten wir außerdem noch in Mikroliniierung an, die der Fassade ihr optisch flaches Aussehen verleiht.

- 1) SAB-Sandwichdachpaneel TL
- 2) SAB sandwichwandpaneel SL
- 3) SAB-Sandwichwandpaneel TL
- 4) SAB-Sandwichwandpaneel LL
- 5) SAB-Sandwichwandpaneel ML
- 6) SAB-Sandwichdachpaneel SL

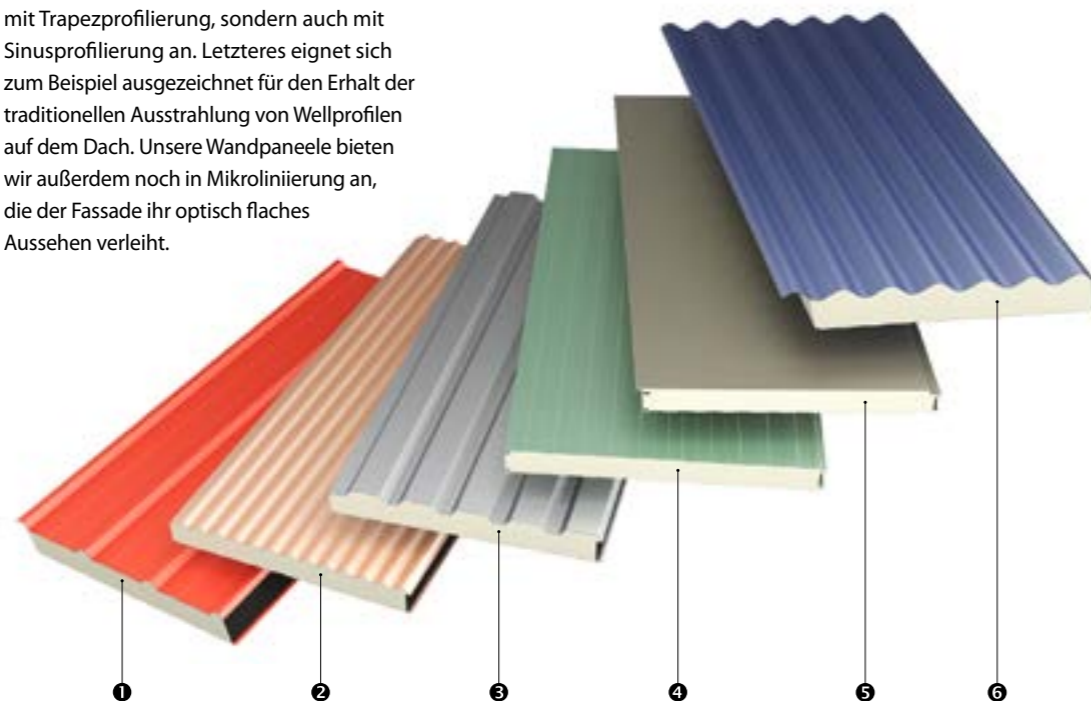

## SAB-Kaltdachprofile

Wenn Sie beispielsweise einen überdachten Fahrradstellplatz oder eine unbeheizte Lagerhalle bauen möchten, benötigen Sie keine Isolierung. Hier bieten Ihnen unsere SAB-Kaltdachprofile die optimale Lösung. Sie sind preiswert und garantieren Ihnen im Handumdrehen ein wind- und wasserdichtes Dach. Die vielen Profilierungs- und Farbmöglichkeiten, verleihen Ihrem Dach die gewünschte Ausstrahlung. Gegen heruntertropfendes Kondensat können Sie unsere Kaltdachprofile mit Vliesfolie bestellen. Wenn Sie ein gebogenes Dach entwerfen möchten, bieten Ihnen unsere gekrümmelten oder bombierten Kaltdachprofile viele Möglichkeiten, auch in der Anwendung als Oberschale für ein zweischaliges Dach.

Attraktive Beispiele von Dächern mit SAB-Kaltdachprofilen finden Sie auf Seite 28. Technische Angaben finden Sie auf Seite 68.

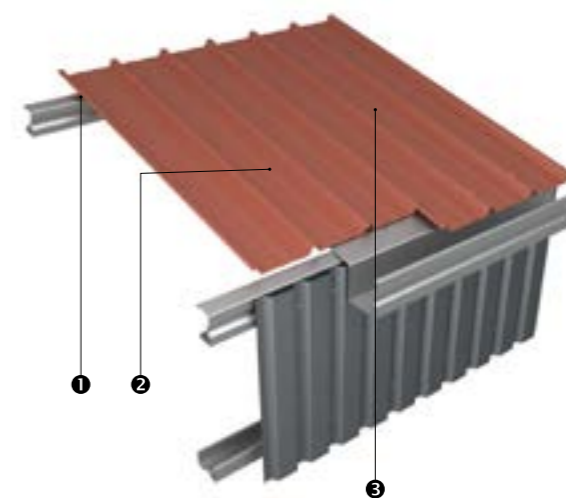

- 1) Trapez-Kaltdachprofile direkt auf die Pfetten montiert
- 2) Breite Sicken für schnelle und problemlose Wasserabfuhr
- 3) Nachhaltig durch Premium-Beschichtungssysteme

## Flachdächer

Hierfür bieten SAB-Warmdachprofile die ideale Lösung. Diese tragenden Elemente, zeichnen sich aus durch große Stützweiten bis sogar über 10 Meter, wodurch sie auch im Hallenbau sehr beliebt sind. Die Wahl zwischen den zahlreichen Ausführungen wird anhand der technischen Spezifikationen getroffen. In den letzten Jahren zeigt sich in der Architekturbranche ein wachsender Trend in der Anwendung von Warmdachprofilen auch als ästhetisches Element.

Weitere Informationen bezüglich Ausführungen und Spezifikationen finden Sie ab Seite 70.

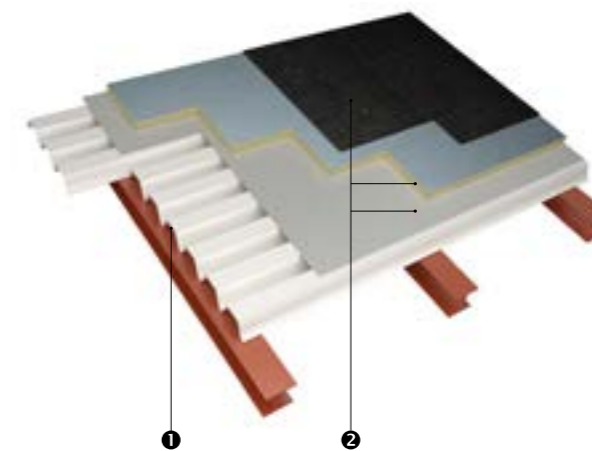

- 1) Montage eines Warmdachprofils auf die Stahlkonstruktion
- 2) Dampfsperre, Dämmung und Dachdichtung komplettieren das Dach

## Farbe und Schutz: Das Beschichtungssystem

Ästhetische und funktionelle Anforderungen bestimmen die Ausführung eines Daches, sowohl bei der Innen- als auch bei der Außenschale. Die Innenschale lässt mit ihrer weißen RAL 9010-Beschichtung, Räumlichkeiten heller erscheinen. Bei der Außenseite ist das Beschichtungssystem ausschlaggebend für die Langlebigkeit eines Sandwichpaneeldaches. SAB-profil liefert Sandwichpaneele mit Beschichtungssystemen für ganz

unterschiedliche Anwendungen, wie z. B. für Küstengebiete, für den Agrarsektor, oder für die Futtermittelindustrie. Abhängig von der Art der Anwendung, ist eine Garantie von bis zu 40 Jahren, inklusiv der Schnittkanten und ohne Wartungspflicht erhältlich.

Alle Informationen für die Wahl der entsprechenden Beschichtung finden Sie auf Seite 47.

# EIN STAHLDACH: ROBUST, SELBSTTRAGEND, NACHHALTIG

## Dachpaneele und Trapezprofile

Stahl ist in seiner Anwendung als Dachverkleidung beinahe nicht mehr wegzudenken. Bei Anforderungen an Tragfähigkeit, Stützweite, Gewicht, Kosten oder Nachhaltigkeit, schneidet Stahl, im Vergleich zu anderen Baumaterialien, besser ab. Ob kleine Lagerräume oder große Sportstadien, ob spezielle Architektur oder rein funktionelle Anwendungen: Die Dächer sind verkleidet mit Stahl. Mit unseren SAB-Produkten entscheiden Sie sich für robustes Material, mit schneller und sicherer Montage und großer Gestaltungsfreiheit in Funktion, Form und Farbe. Die Elemente sind selbsttragend und Stahl ist zu 100% recyclingfähig!

## Dachpaneele

Ob Neubau oder Renovierung: Sandwichpaneele sind für Gebäude mit Pultdach, wie z.B. Fabrikhallen, Scheunen oder Stallungen die ideale Lösung. Für das neue Sandwichwerk in Geldermalsen ist der Entwurf vollständig optimiert worden. Die neuen Paneele kombinieren die besten Eigenschaften der bestehenden Paneele:

- 3-Rippen Trapezprofilierung oder 40 Millimeter Wellprofil für die Außenseite
- Längen bis zu 25 Meter
- Dicker PIR-Kern für perfekte Dämmung
- Verbesserte Fuge: Ein vorgefertigtes Element ohne Wärmebrücken und mit Fugendichtband, garantiert einen U-Wert bis zu 0,17, geeignet für Bauen nach ENV
- Saubere Querüberlappung, 100% schaumfrei und gerader Trennschnitt
- Eine ECO-Variante mit embossierter Aluminiumschicht auf der Innenseite

Ab 2019 aus unserem neuen Sandwichwerk in Geldermalsen.

Und wie gehabt:

- Bandbeschichteter Stahl in Colorcoat HPS200 Ultra® und Colorcoat Prisma® für Dächer mit einer langen Lebensdauer und vielen Farbmöglichkeiten
- Hohe Tragfähigkeit und geringes Eigengewicht ermöglichen Einsparungen bei der Stahlkonstruktion
- Schnelle und einfache Montage
- Sehr gut geeignet für sowohl Neubau als auch (Asbest)Renovierung

Ein gesundes Klima für die Rinder nach der Asbest-Sanierung



Platz für alle Maschinen unter einem Dach. Eine moderne Ausstrahlung, die sich sehr schön in die Agrarlandschaft von Groningen einfügt. Sandwichpaneele mit Dämmwirkung und optimalem Brandverhalten. Kurzum: eine Halle die den heutigen Anforderungen entspricht.



**Projekt: Schoenmaker Cargo Trans, Vlagtwedde**

- › Bauunternehmer: Klussenbedrijf en Timmerfabriek H. Loning
- › Montage: BV Metaalbouw TSV
- › Produkte: SAB D 115.1000 TL, SAB WB 80.1000 M8L, SAB W 120.1150 EI30, SAB 35/1035, Colorcoat HPS200 Ultra® Goosewing Grey und Anthracite

## Kaltdachprofile

Widerstandsfähig, nachhaltig und günstig: SAB-Kaltdachprofile eignen sich bei unbeheizten Dachräumen perfekt als Außenverkleidung und sind auch sehr beliebt in ihrer Anwendung als Außenschale für zweischalige Dächer. Wir liefern diese Profile mit Trapezprofil oder als Wellprofil. Die Trapez-Kaltdachprofile garantieren mit ihren breiten Sicken einen schnellen und problemlosen Wasserablauf. Mit gekrümpelten oder bombierten

Wellprofilen können Sie sogar gebogene Dächer kreieren. Einen anderen interessanten Effekt erzielen Sie, wenn Sie Kaltdachprofile auf die Fassade montieren. Um heruntertropfendes Kondensat zu vermeiden, empfehlen wir Ihnen, unsere Kaltdachprofile mit Vliesfolie zu bestellen. Mehr Informationen über unsere Kaltdachprofile finden Sie auf Seite 68.



**Erdbebensichere Schulen:** Das ist die Zielsetzung der Groninger Gemeinde Bedum (Niederlande). "De Horizon" wurde als erste Schule in diesem Trajekt wieder aufgebaut. Eine Stahlkonstruktion garantiert mit speziellen Stabilitäts-elementen für die Sicherheit bei Erdbeben.



**Projekt: Grundschule 'GBS De Horizon' in Bedum**  
> Architekt: Architektenbüro Klamer  
> Bauunternehmer: BAM  
> Montage: BV Metaalbouw TSV  
> Produkte: SAB 45KD/1000 in Colorcoat Prisma® Ephyra

## Warmdachprofile

Warmdachprofile fungieren für isolierte Dächer vor allem als statische Trägerelemente. Sie ermöglichen große Spannweiten und wenn nötig, sogar über 10 Meter. Auch in der modernen Architektur werden mit Warmdachprofilen besondere Akzente gesetzt. Bei zahlreichen Blickfängern der besonderen Art spielen sie die Hauptrolle, wie beispielsweise dem Nationaal Militair Museum Soesterberg, dessen auffälliges Dach den Besucherblicken nicht entgeht. Unsere SAB-Warmdachprofile sind in zahlreichen Höhen erhältlich (35 mm bis 205 mm). Für optimale Raumakustik bieten wir unsere Dachprofile auch perforiert an und wenn Sie dem Raum mehr Helligkeit verleihen möchten, können Sie als Innenbeschichtung PE-15 Dünnschicht in RAL 9010 wählen.



Eines der auffälligsten Flachdächer der Niederlande ist das Dach des Nationaal Militair Museum in Soesterberg. Die beinahe 32.000 m<sup>2</sup> große Fläche wurde komplett mit SAB 158R/750 Warmdachprofilen verkleidet. Für eine optimale Raumakustik wurden größtenteils Warmdachpaneele in Akustikausführung verwendet. Die an der Konstruktion hängenden Flugzeuge, bilden einen sehr schönen Kontrast zu der speziell für die Innenseite des Daches angefertigten Farbe RAL 8022. Der Aussichtsturm und das Museumsdepot erinnern mit den angewendeten SAB 18/988 Wellprofilen an die alten Romney Hallen (Nissenhütten), die dem Museum weichen mussten.

**Projekt: Militair Museum Soesterberg**

- › Architekt: Felix Claus Dick Van Wageningen Architecten
- › Bauunternehmer: Heijmans
- › Montage: Nedicom dak- en geveltechniek
- › Produkte: SAB 158R/750 (Perfo), SAB 18/988, Colorcoat Prisma®



## Dienstleistungen

SAB unterstützt Sie in allen Phasen des Bauprozesses. Egal ob Sie Architekt, Planer oder Bauherr sind: Unsere technischen Experten stehen Ihnen für all Ihre Fragen gern zur Verfügung. Wir helfen Ihnen bei der Ausarbeitung von Ausschreibungstexten und statischen Berechnungen und beraten Sie in Bezug auf luftdichtes Bauen, Akustik, Dämmung und Brandverhalten. Auch Fragen bezüglich Ausführungen oder Montage beantworten wir Ihnen gern. Außerdem erhalten Sie von uns Wartungstipps, die eine lange Lebensdauer unserer Produkte garantieren. Für Architekten selbst, stellen wir einen Ansprechpartner zur Verfügung, der Sie über die ästhetischen Komponente Ihres Entwurfes berät. Selbst nach Abschluss Ihres Bauprojektes beantworten wir Ihnen gerne noch diesbezügliche Fragen.

### Zweifeln Sie bei der Produkt- oder Farbwahl?

Bestellen Sie unsere kostenlosen Produkt- oder Farbmuster. Wir nehmen Ihre Anfrage gern telefonisch unter +31 (0) 30 68 79 700 oder auch per Email unter [info@sabprofiel.nl](mailto:info@sabprofiel.nl) entgegen.

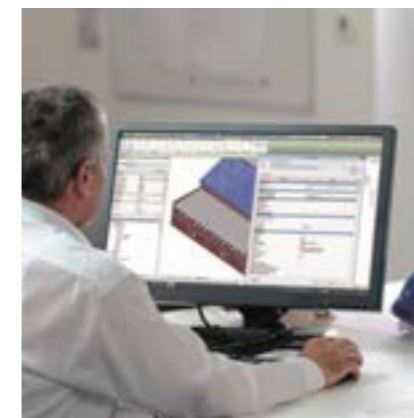
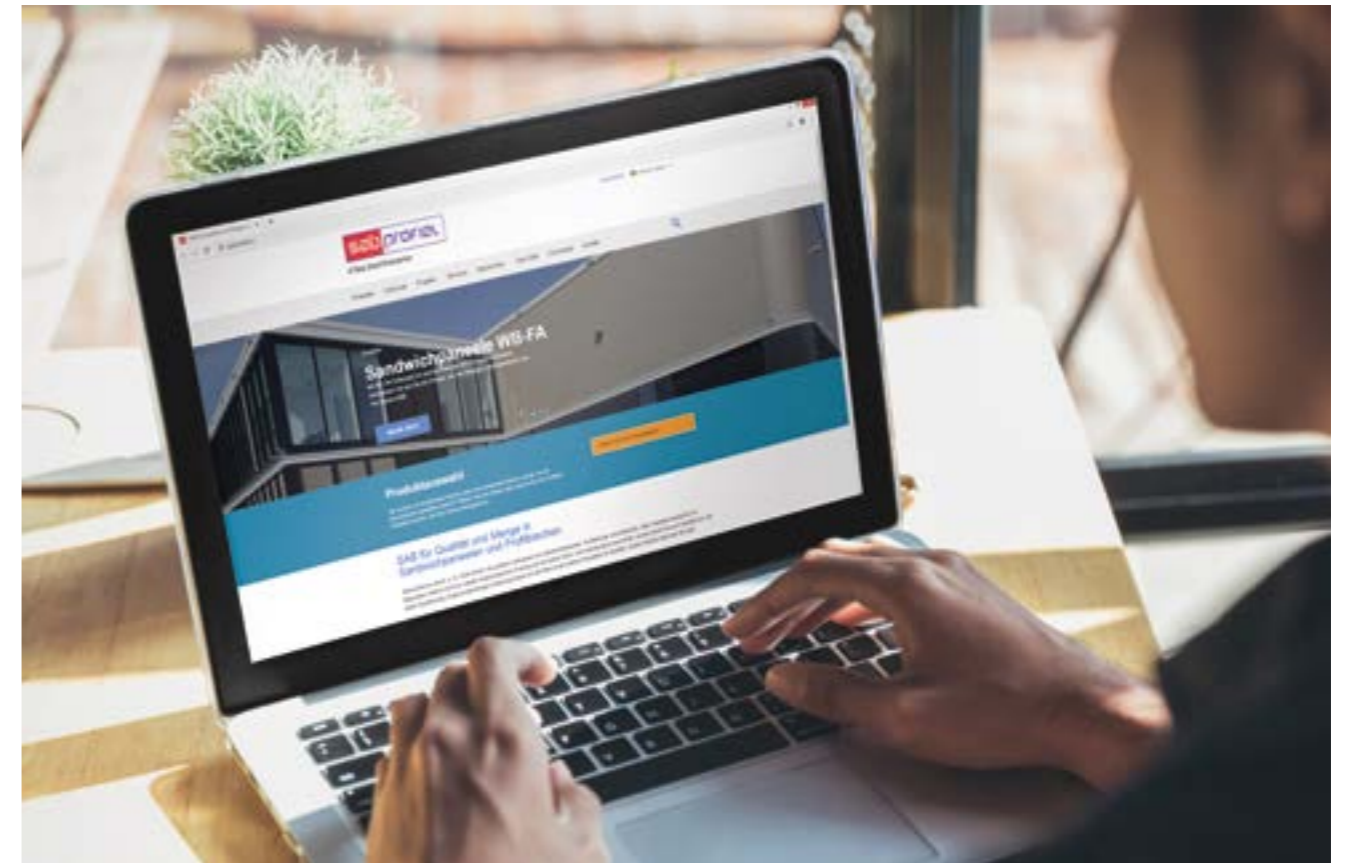

Auf unserer Website finden Sie ausführliche Informationen über die nachstehend aufgeführten Punkte, für einen schnellen und reibungslosen Ablauf Ihres Bauprojektes.

- Den umfassenden BIM DNA Profiler
- Eine Projektdatenbank mit Suchfunktion nach Produkt oder Farbe
- Die Möglichkeiten unserer Franko-Lieferungen
- Ausschreibungstexte
- Downloads unserer Dokumentationen, Produktzeichnungen, Zertifikate
- Montagetipps
- Unser kostenloses SAB-Rechenprogramm für Profile und Kassetten

**Abonnieren Sie für die neusten Informationen unseren SAB Newsletter.**

## MySAB

Bestellen Sie regelmäßig Produkte bei SAB-profil? Mit einem eigenen MySAB-Benutzerkonto können Sie unsere Produkte schnell und einfach bestellen. MySAB bietet Ihnen jederzeit Zugriff auf Ihre Bestellhistorie, sowie den Status Ihrer Bestellungen. Auch können Sie zu jedem Zeitpunkt Ihre Aufträge selbst eingeben und spezifizieren. MySAB ist auch auf Ihrem Smartphone oder Tablet abrufbar.

### Alle Vorteile von MySAB auf einen Blick:

- Bestellstatus: Ihr Bestellstatus ist in MySAB jederzeit abrufbar
- Lieferzeiten-Übersicht: In MySAB werden die Produktlieferzeiten täglich aktualisiert. Somit werden Sie täglich über die Materialverfügbarkeit informiert und können dementsprechend Ihre Planung gestalten
- Bestellungen eingeben und ändern: ihre Bestellung können Sie schnell und einfach online eingeben. Sie reservieren Ihre Bestellung und können diese später noch ergänzen (z.B. Längenangabe). Auch dieser Vorgang wird schnell und einfach in MySAB abgewickelt
- Bestellhistorie: In MySAB können Sie Ihre komplette Bestellhistorie einsehen. Alles ist übersichtlich und in nur einem System gespeichert

### Zugangscodes anfragen

SAB-Kunden erhalten auf Anfrage Zugang zu MySAB. Den Zugangscodes fragen Sie an auf [www.mysab.nl](http://www.mysab.nl). Melden Sie sich anschließend über den Browser in der Online-Umgebung an. Nach Eingang Ihrer Anfrage, erhalten eine Anleitung für MySAB und können direkt mit der Eingabe Ihrer Bestellungen beginnen.

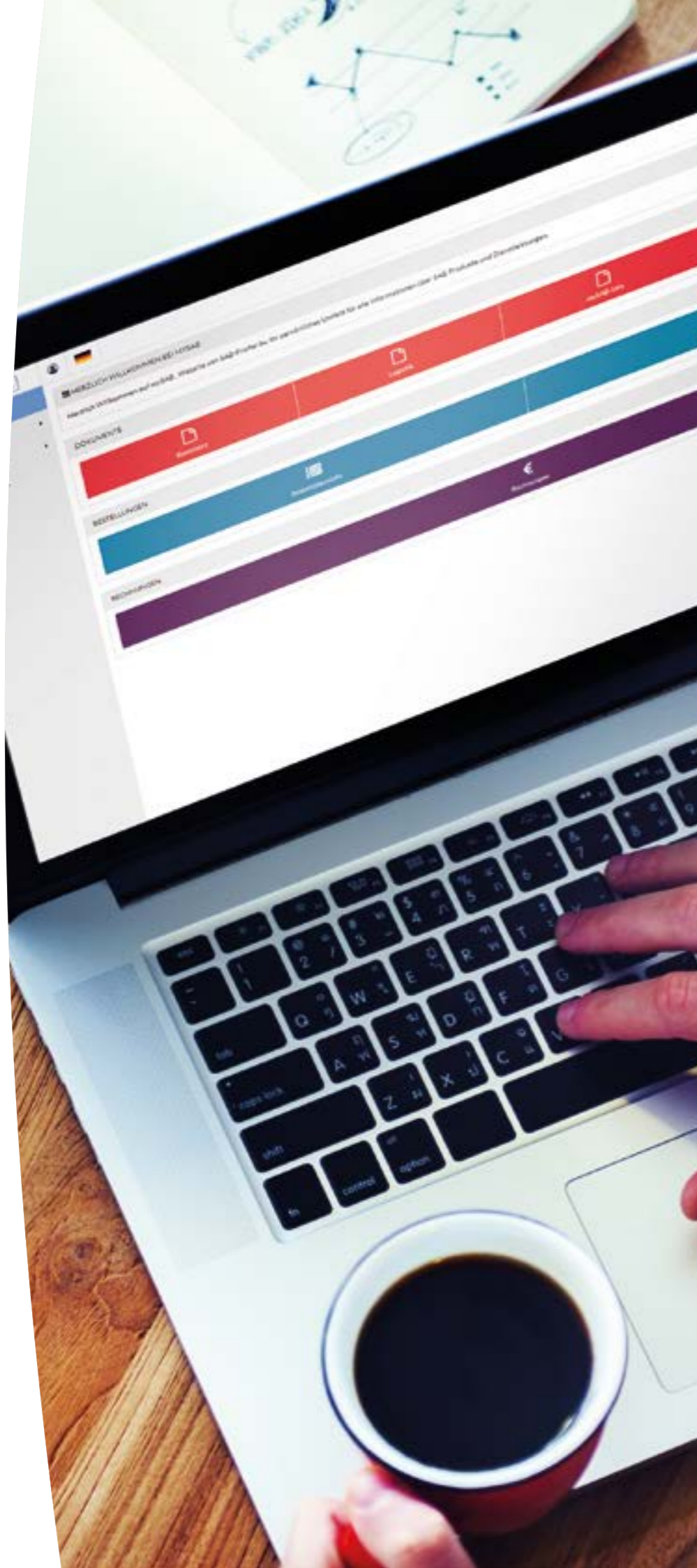

## Tata Steel DNA-Profiler

Tata-Steel unterstützt Sie in der konzeptionellen Phase Ihres Entwurfes mit einem neuen Webtool, in dem BIM 3D-Modelle und Produktdaten aller 6.100 europäischen Tata-Steel Bauprodukte gespeichert sind. Auch unsere SAB-Produkte können Sie in diesem gratis BIM DNA Profiler aufrufen. Die BIM-Objekte sind in allen gängigen BIM-Softwareformaten abrufbar, worunter Autodesk Revit, ARCHICAD und Trimble SketchUp oder als IFC-Bestand und können von Architekten, Planern, Montagefirmen und Facility-Managern genutzt werden.



### 1. Anmelden

- Melden Sie sich gratis an unter [www.tatasteeldnaprofiler.com](http://www.tatasteeldnaprofiler.com).

### 2. Selektieren

- Mit Suchfunktion und Suchfilter wählen Sie die gewünschten Produkte.

### 3. Angaben

- Wählen Sie aus hunderten relevanten Parametern die entsprechenden Angaben.
- Speichern Sie die Parameterschablonen für zukünftigen Gebrauch.

### 4. 3D

- Selektieren Sie das Detailniveau für Ihr 3D-Modell.
- Jetzt ist Ihr Objekt-DNA verfügbar!

### 5. Herunterladen

- Entwerfen Sie ihr individuelles Objekt in Realtime und importieren Sie das Objekt direkt auf Ihren Desktop.
- Mehr als 20 native Dateiformate, darunter Revit, Allplan, ARCHICAD und noch viele mehr.

## BIM: zugeschnitten auf Ihre Bedürfnisse

## Brandsicherheit

Im Gebäude wütet ein Brand! Egal ob Sie das Gebäude konstruieren, errichten oder selbst nutzen: Nicht auszudenken wenn so etwas passiert! Folgerichtig, werden viele Anforderungen an den Brandschutz gestellt. Hierbei spielen Dach und Fassade von Gebäuden eine wichtige Rolle. Auch die Wahl der Materialien ist ausschlaggebend für brandsicheres Bauen. Nachstehend haben wir für Sie die wichtigsten Aspekte aufgeführt.

### Brandverhalten

Gemäß der EN 13501-1 gibt es 7 Euro-Brandklassen: A1, A2, B, C, D, E und F. A1 und A2 bedeuten nichtbrennbar (Stahlprofil). E und F bedeuten sehr brennbar und sind in den Niederlanden nicht zulässig. Wir unterscheiden zwischen drei Klassifizierungen der Rauchentwicklung: s1 (gering), s2 (begrenzt) und s3 (unbeschränkt). An s1 werden die höchsten Anforderungen gestellt. Kein brennendes Abtropfen wird mit d0 angegeben.

Unsere Dokumentation und unsere Zertifikate für SAB-Produkte verschaffen Ihnen einen deutlichen Überblick, welche Produkte Sie für welche Brandklasse wählen können.

- SAB-Sandwichpaneelle sind B,s2,d0 klassifiziert (schwerentflammbar) und somit für nahezu jede Art der Anwendung geeignet
- Ein Aufbausystem von SAB-Kassetten mit PIR-Kern und Stahlprofil erfüllt sogar die Nichtbrennbarkeitskriterien (Klasse A)



### Übersicht Brandverhalten SAB-Sandwichpaneelle

Typ	Dicke (mm)	Norm	Feuerwiderstand	Brandverhalten	Prüfbericht
SAB WB EW30	80-100-120-140	EN 13501-2	30 Minuten	B-s2,d0	2010-Efectis-R0814
SAB W EI30	120-150	EN 13501-2	> 30 Minuten	B-s2,d0	2011-Efectis-R0090
SAB W EI15	95-135	EN 13501-2	15 Minuten	B-s2,d0	2012-Efectis-R0382b



### Feuerwiderstand

Feuerwiderstand definiert sich in der Dauer, in der die Fassade die Ausbreitung eines Brandes von Innen nach Außen oder von Außen nach Innen aufhalten kann. Unsere Paneele haben unterschiedliche Brandzertifikate. Im Fall der angeforderten Brandklasse A2 (nichtbrennbar), bauen Sie mit unseren Kassetten, mineraler Dämmwolle und einem Stahlprofil.

SAB-Sandwichpaneelle im Paralleltest von FM-Global

### FM Approval

FM Global ist das weltweit größte Industriesachversicherungsunternehmen, mit eigenem Forschungs- und Testzentrum in den USA für die Bewertung und Zertifizierung von Bauprodukten unter anderem auf Wind-, Hagel- und Brandverhalten, zur Begrenzung des Schadensrisikos. Unsere SAB-Sandwichpaneelle können wir verdeckt und sichtbar befestigt in ML- und LL-Linierung mit einem FM Approval Zertifikat für FM Approval Standards 4880 und 4881 liefern.



# Nachhaltigkeit

Deutschland wird auch in Zukunft an einer nachhaltigen Bauwirtschaft mitwirken. Das bedeutet große Veränderungen in Bautechniken, -materialien, -richtlinien und Zertifizierungen, demzufolge auch für Architekten und Bauunternehmer. Gut zu wissen, dass SAB-Produkte den höchsten Anforderungen nachhaltigen Bauens gerecht werden.



## Nachhaltiges Material

Stahl ist eines der wenigen Materialien mit geschlossenem Materialkreislauf. Er wird nicht verbraucht, sondern kann immer wieder neu verwendet werden, ohne Einbußen auf Qualität und Stärke. Darum ist Stahl das ideale Material für nachhaltiges Bauen.

Alle SAB-Produkte verlassen maßgefertigt die Fabrik. Hierdurch entsteht so gut wie kein Materialabfall. Produkte mit Schraubverbindungen, sind vollständig demontierbar. Ein Gebäude kann Zeit seines Bestehens mit relativ einfachen Mitteln zu anderen Zwecken umgestaltet werden. Somit erhöht sich die Lebensdauer des Gebäudes als solches. Aufgrund des geringen Eigengewichtes der Sandwichpaneelen und Profile, können sowohl Fundament als auch Stahlkonstruktion entsprechend dimensioniert werden. Unsere Dach- und Wandpaneele finden nach einem Gebäuderückbau ihre Anwendung häufig wieder in anderen Bauprojekten.

### Zertifizierung

SAB-Produkte entsprechen jeder Nachhaltigkeitsphilosophie, wie der Energiesparverordnung (ENV), DGNB, Cradle-to-Cradle, BREEAM und der zirkulären Ökonomie. SAB ist ISO 9001, ISO 14001, EN 1090 und BES 6001 zertifiziert.

### BES 6001:2008

BES 6001 ist eine von BRE England entwickelte Zertifizierungsmethode, mit Augenmerk auf die Herkunft der Materialien (responsible sourcing). Für Bauproduzenten dient diese Norm der Nachhaltigkeitsbeurteilung. Hierbei handelt es sich dann um unsere eigenen Betriebsprozesse, wie Einkauf und Produktion, aber auch um die Nachhaltigkeit in der Betriebskette, vergleichbar mit dem bekannten FSC-Holzzertifizierungssystem. Hierzu zählen auch soziale und wirtschaftliche Aspekte. Die Resultate der BES 6001-Norm bieten die Grundlage für Nachhaltigkeitsbewertungen von Gebäuden, wie BREEAM. Für diese Methodik wurde SAB-profil mit "sehr gut" beurteilt, und erhält extra Punkte bei einer BREEAM-Anfrage. Unser BES 6001-Zertifikat können Sie auf unserer Website herunterladen.

### BREEAM

Für den Erhalt eines BREEAM-Zertifikats, werden nicht nur mit der BES 6001-Zertifizierung extra Punkte erreicht. Wichtig sind auch die „Environmental Product Declarations“ (EPD's). Die aktuellsten EPD's können von der Website heruntergeladen werden. Noch mehr Information über Nachhaltigkeit stellt Ihnen das Stahlinstitut zur Verfügung.



#### Projekt: Stadtwere Amsterdam Süd

- › Architekt: BDG Architecten
- › Bauunternehmer: Bouwbedrijf van Grootheest
- › Montage: Olthof beplatingen
- › Produkte: SAB 45/900, SAB 158R/750 (P), SAB 200R/750 (P), Colorcoat HPS200 Ultra® Pure Grey und Hamlet

# TAGESLICHT

## SAB-lichtdurchlässige Dachpaneele

Tageslicht fördert das Wohlbefinden sowie die Leistungsfähigkeit von Mensch und Tier. Eigens dafür haben wir neue lichtdurchlässige Paneele entwickelt, die perfekt abgestimmt sind auf unsere isolierten Sandwich PIR-Paneele.

Wir bieten Ihnen für jede Anwendung die passende Lösung:

- Polycarbonat für ein unverwechselbares Erscheinungsbild
- Polyester für mehr Flexibilität und mehr Längsfreiheit
- Opal für eine schöne und gleichmäßige Lichtverteilung im Innenbereich
- Höherer Dämmwert wo nötig
- Für die Verlegung vom First zur Traufe oder als Einzelelement zwischen die PIR-Paneele

Das einfallende Tageslicht und die helle Dünnschichtung unserer Sandwichpaneele kreieren helle Räumlichkeiten und fördern somit die Einsparung an Lichtenergie.

Mehr Informationen über Lichtdurchlässigkeit, Dämmwerte und Längen finden Sie auf Seite 67.

Für technische Beratung über die entsprechende Wahl Ihres Daches, steht Ihnen unsere Abteilung Product Services gern zur Verfügung.

## Materialien

SAB-profil fertigt Produkte aus verzinktem Stahl, Aluzink, Edelstahl und Aluminium, mit oder ohne Beschichtung.

Bandbeschichteter Stahl bietet Ihnen viel Farbfreiheit und den besten Witterungsschutz. Colorcoat liefert ein breites Sortiment bandbeschichteter Stahlprodukte für die unterschiedlichsten Anwendungsmöglichkeiten. Diese Produkte sind bei SAB-profil erhältlich.



### Verzinkter Stahl

Stahl selbst bildet die Grundlage bandbeschichteten Stahls. Als Basismaterial verwendet SAB-profil kontinuierlich verzinkten Stahl, MagiZinc®, Aluzink und Zink-Aluminium (Galvalloy®). Diese Stahlsorten liefert SAB-profil in den Güten S280GD und S320GD. Abhängig von der gewählten Güte variiert die Zinkschicht zwischen 70 und 275 gr/m<sup>2</sup>. Die Materialien entsprechen den geltenden NEN-EN 10143 und 10346 Normen.

**Bitte beachten Sie:** Verzinktes Material ohne Beschichtung (oder nur mit Dünnbeschichtung) ist nicht für Außenanwendungen geeignet, außer Aluzink 185 gr/m<sup>2</sup>.

### Edelstahl

SAB-profil liefert Edelstahl in 0,80 mm dick und in Güte 1.4307. Diese Qualität ist nur lieferbar in 2B-finish und ist beidseitig mit Schutzfolie versehen.

### Aluminium

SAB-profil liefert Aluminium in 0,80 mm dick und standardmäßig legiert in EN AW-3105 (AlMn 0,5 Mg 0,5). Aluminium wird polyesterbeschichtet in RAL 9006 geliefert (siehe unsere Beschichtungen).

**Projekt: Chiropractie Staphorst**  
› Architekt: Courage Architecten  
› Fassadenmontage: Catsburg Dak-en Gevelbekleding B.V.  
› Produkte: SAB-Pyramid 50/882 Colorcoat Prisma® Ephyra

## Colorcoat®

### Colorcoat® bandbeschichteter Stahl

Die Marke Colorcoat®, ein exklusives Produkt unseres Mutterkonzerns Tata Steel, vergegenwärtigt anerkannte Qualität und Expertise im Bereich der Gebäudeverkleidung mit Materialien aus Stahl. Colorcoat® bietet ein breites Sortiment bandbeschichteter Stahlprodukte, die auf mehr als 50 Jahre Erfahrung in der innovativen Produktentwicklung, der Handlung strenger Prüfverfahren sowie herausragender Herstellungsverfahren zurückgreifen. Dieser bandbeschichtete Stahl bietet außerdem ein umfassendes Servicepaket an. Dazu gehören übertragbare Garantien mit Laufzeiten bis zu 40 Jahren, individuelle Farbabstimmung, fachkundige Beratung sowie Begleitung von Experten auf konzeptionellem Gebiet von Gebäudeverkleidungen aus Stahl.

Auf [www.sabprofil.de](http://www.sabprofil.de) finden Sie umfassende Informationen über die Colorcoat® Produkte.

### Colorcoat HPS200 Ultra®

Sogar in maritimer und industrieller Umgebung, bleibt die Nachhaltigkeit von Colorcoat HPS Ultra® gewährleistet. Tata Steel entwickelte die exklusive Verkleidungstechnologie mit Fokus auf den maximalen Farb- und Glanzhalt. Das Resultat ist das nachhaltigste bandbeschichtete Stahlprodukt auf dem Markt, mit unvergleichlichen Leistungen, für die eine Garantie bis zu 40 Jahren gegeben wird:

- Exzellente Korrosionsbeständigkeit
- Einzigartige Scintilla®-Struktur, die Ihnen mit ihrer modernen Ausstrahlung ein authentisches Produkt versichert
- 35 Standard-Volltonfarben und 5 Mattfarben standardmäßig lieferbar
- Mit Repertoire® Farbservice nahezu jede Volltonfarbe lieferbar (ab ca. 2.500m<sup>2</sup>)

Mehr Informationen hierzu finden Sie in der Colorcoat HPS200 Ultra® Farbkarte.



### Colorcoat Prisma®

Garantiert wird hier die ästhetischste Lösung für Dächer und Fassaden. Durch ihre Materialdicke und Struktur eignet sich Colorcoat Prisma® ausgezeichnet als Dach- und Fassadenbeschichtung. Colorcoat Prisma® ist die beste Kombination von Ästhetik, Langzeitperformance und Nachhaltigkeit. Diese Beschichtung, gewährt als einzige, sogar eine Farbgarantie von 20 Jahren auf alle Standardfarben.

- Exzellente Korrosionsbeständigkeit
- Wahl aus 27 zeitgenössischen Farben, worunter spezielle Metallicfarben und Mattfarben für Kombinationen in Glanzgraden
- Ausgezeichnete Confidex® Garantie bis maximal 40 Jahre, abhängig von Lage, Klima und Anwendung, bleibt gültig ohne Anforderungen an eine Wartungspflicht oder Inspektion
- Unterstützt BREEAM & DGNB Zertifizierung
- Mit Herkunftsnachweis auf der Rückseite

Mehr Informationen hierzu finden Sie in der Colorcoat Prisma® Farbkarte.

### Dank Repertoire jede Farbe möglich

Als extra Service kann Colorcoat® eine ganz spezielle Farbe für Ihr Gebäude zusammenstellen, z.B. wenn Sie das Gebäude optisch besonders hervorheben möchten. Über unseren Repertoire® Farbberatungsdienst kann Repertoire® nahezu alle Standard-Volltonfarben für sowohl Dach- als auch Fassadenverkleidung miteinander matchen. Bei einer Mindestbestellmenge ab 2.500m<sup>2</sup> stellen wir Farben, basierend auf Muster oder Farbreferenzen her. Für alle Repertoire® Volltonfarben gilt die Laufzeit der Confidex® Garantie. Bitte beachten Sie, dass die Farbgarantie für Repertoire Farben verfällt.

#### Projekt: Jumbo Nieuwegein

- › Architekt: Da Vinci Vastgoed bv
- › Bauunternehmer: Bouwbedrijf van de Ven
- › Fassadenmontage: Nedicom dak- en geveltechniek
- › Produkte: SAB 45/900, SAB W und WB LL und M16L, SAB 45/900, diverse Farben Colorcoat Prisma®, (teilweise über Repertoire®): Orion, Graphite, Ephyra, Bernaise, Signal Yellow, Slate Grey, Cream, Oriole

## Colorcoat® kurz zusammengefasst

Ausführliche Informationen über unsere Colorcoat® Produkte finden Sie auf [www.sabprofil.de](http://www.sabprofil.de).

Produkt	Anwendung	Eigenschaften	Material und Schichtdicke	Garantie <sup>1)</sup>
Colorcoat HPS200 Ultra®	sehr geeignet für Außenanwendungen, auch in maritimen und industriellen Umgebungen	nachhaltig und maximaler Glanz- und Farberhalt, sehr robust und optimaler Korrosionswiderstand: RC5 UV-Beständigkeit: Ruv4	Dicke: 200 µm Basis: polyvinylchlorideharsen (PVC)	exklusive Confidex® Garantie bis zu 40 Jahren, inklusiv Schnittkanten, wartungsfrei während der gesamten Garantieperiode, keine Wartungspflicht
Colorcoat Prisma®	sehr geeignet für sowohl Dach- als auch Wandanwendungen, unterstützt BREEAM & DGNB Zertifizierung vollständig	beste Kombination von ästhetischer Qualität, Langzeit-performance und Nachhaltigkeit Korrosionswiderstand: RCS / CPI5 UV-Beständigkeit: Ruv4	Dicke: 65 µm oder 40 µm Basis: revolutionäres 3-lagiges Beschichtungssystem PU/PVDF	exklusive Confidex® Garantie bis zu 40 Jahren, inklusiv Schnittkanten, wartungsfrei während der gesamten Garantieperiode: bedarf keiner jährlichen Inspektion, Farbgarantie auf Standardfarben für maximal 20 Jahre
Colorcoat® SDP 50	geeignet für Kaldachprofile, Dachpaneele oder als Fassadenverkleidung in Küstengebieten (wenn 25 µm-Systeme nicht kratzfest genug oder nicht nachhaltig genug sind)	Korrosionswiderstand: RC5 UV-Beständigkeit: Ruv4	Dicke: 50 µm Basis: Polyester	gleichbleibende Garantie bis zu 12 Jahren, abhängig von Ort, Klima, Anwendung
Colorcoat® SDP 35	geeignet für Kaldachprofile, Dachpaneele oder als Fassadenverkleidung in Küstengebieten (wenn 25 µm-Systeme nicht kratzfest genug oder nicht nachhaltig genug sind)	Korrosionswiderstand: RC4 UV-Beständigkeit: Ruv4	Dicke: 35 µm Basis: Polyester	gleichbleibende Garantie bis zu 12 Jahren, abhängig von Ort, Klima, Anwendung
Colorcoat® PVDF	geeignet für Fassadenverkleidung mit Focus auf Farbbeständigkeit	elastisch, mechanisch stark, widerstandsfähig gegen Lösungsmittel, Chemikalien und UV-Strahlung Korrosionswiderstand: RC3 UV-Beständigkeit: Ruv4	Dicke: 25 µm Basis: Polyvinylidifluoride	begrenzt und nur für Anwendungen als Außenfassade
Colorcoat® PE 25	geeignet für Fassaden in nicht-aggressiven Außenumgebungen	glatte Beschichtung Korrosionswiderstand: RC3 UV-Beständigkeit: Ruv3	Dicke: 25 µm Basis: Polyester	begrenzt und nur für Anwendungen als Außenfassade
Colorcoat® Dünnbeschichtung/ KID / DU	geeignet für Innenanwendungen: insbesondere als Innenbeschichtung für Sandwichpaneele und für die Sichtseite von Kassetten und Warmdachprofilen	durch beschichtete Oberfläche sind Unebenheiten weniger sichtbar durch helle Farbe (im Gegensatz zu verzinktem Material) Einsparung an Licht und Energiekosten Korrosionswiderstand: n.z. UV-Beständigkeit: Ruv1	Dicke ca. 15 µm Basis: Polyester	keine Garantie, dass Farben von Coils als solche, immer identisch sind
Foodsafe (Advantica® L Control)	geeignet für die konditionierte Lebensmittelindustrie: Produktionsräume für Lebensmittel, Verarbeitungsräume für Fleisch und Fisch und Kühlhäuser für Obst und Gemüse	harte beinah glatte Beschichtung Korrosionswiderstand: hier nicht zutreffend Korrosionswiderstand: n.z. Kratzfestigkeit: 4000 g	Dicke: 120 of 150 µm Basis: laminiertes Hart-PVC	
Colorfarm®	speziell für die Verkleidung von Stallgebäuden oder Gebäuden in denen Biomasse verarbeitet wird: für die Innenseite von Sandwichpaneelen der von Ammoniak belasteten Agrargebäude	sehr hoher allgemeiner Korrosionswiderstand und spezifischer Widerstand gegen Ammoniak und agrarische Chemikalien Korrosionswiderstand: RC5 UV-Beständigkeit: Ruv3	Dicke: 35 µm Basis: Polyester	Garantie von 15 Jahren

<sup>1)</sup> Alle Garantien auf Anfrage



# TECHNISCHE PRODUKT- SPEZIFIKATIONEN



## Bevor Sie diesen Abschnitt lesen

In diesem Abschnitt finden Sie alle technischen Angaben unseres umfangreichen Sortiments an Sandwichpaneelen und Profilen, unterteilt nach Art der Anwendung. Berücksichtigen Sie bei Ihrer Produktwahl beispielsweise die Belastung, Sicherheitsbeiwerte und Durchbiegungsbeschränkungen. Für technische Fragen können Sie unsere Rubrik "Downloads" zurate ziehen oder Kontakt mit unserer Abteilung Product Services aufnehmen unter +31 30 68 79 700. Bei anderen gewünschten Längen als empfohlen, kontaktieren Sie bitte unsere Verkaufsabteilung.



### Kennzeichnungen

<b>S</b> Stahl	Bombieren	Perfo ZZ
<b>ALU</b> Aluminium	Perfo voll	Embossieren
<b>RVS</b> Edelstahl	Perfo L-B	Vliesbeschichtung
Krümpeln	Perfo L-S	Dichtband Kassetten

### Kodierung der Bezeichnungen

W	B	FA	100	1000	M8	L	EW-30
W	B	FA	100	1000	M8	L	EW-30
<p>W — Anwendung (W = Wand/ D = Dach)</p> <p>B — Befestigung (blind = verdeckte Montage)</p> <p>FA — FM Approval-Zertifikat</p> <p>100 — Gesamtdicke in mm</p> <p>1000 — Baubreite in mm</p> <p>M8 — Deckschale Außen</p> <p>L — Deckschale Innen</p> <p>A — A Seite des Paneels</p> <p>B — B Seite des Paneels</p>							

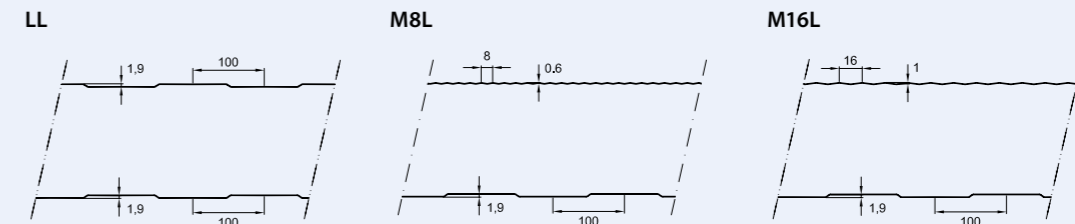

Die Maße der Paneelen auf Seite 56 unserer Broschüre weichen von den in der Abbildung angegebenen Maßen ab. Die exakten Maße finden Sie auf [www.sabprofil.de](http://www.sabprofil.de)

### Lastverteilerplatten

Verdeckt befestigte Sandwichpaneelen sind generell mit minimal zwei Schrauben und einer Lastverteilerplatte auf die Zwischenstützpunkte zu montieren. Unsere technischen Tabellen basieren auf den Lastverteilerplatten von SAB-profil. Sie brauchen nur die benötigte Menge anzugeben und wir liefern die Lastverteilerplatten mit den Paneelen auf die Baustelle.



### FM Approved

FM Global ist das weltweit größte Industriesachversicherungsunternehmen mit eigenem Forschungs- und Testzentrum in den USA für die Bewertung und Zertifizierung von Bauprodukten u.a. auf Wind-, Hagel- und Brandverhalten, zur Begrenzung des Schadensrisikos. Unsere SAB-Sandwichpaneelen können wir verdeckt und sichtbar befestigt in ML- und LL-Linierung mit einem FM Approval Zertifikat für FM Approval Standards 4880 und 4881 liefern.



# Inhalt

## Für die Fassade

<b>Wandpaneele NEU</b>	
Verdeckt befestigt	54
Sichtbar befestigt	54
Trapezprofilierung	55

<b>Wandpaneele</b>	
Wellprofilierung	55
Verdeckt befestigt	56
Sichtbar befestigt	56

<b>Profiltafeln</b>	
Wellprofile	57
Trapezprofile	58
Spezialprofile	59
Sidings	61
Kassetten	62

## Für das Dach

<b>Dachpaneele NEU</b>	
Wellprofilierung	66
Trapezprofilierung	66
Eco	67
Lichtdurchlässige Dachpaneele	67

<b>Kaltdachprofile</b>	
Wellprofile	68
Trapezprofile	69

<b>Warmdachprofile</b>	
Trapezprofile	70

NEU

## Fassade / Wandpaneele / verdeckt befestigt

Ab 2020 erhältlich

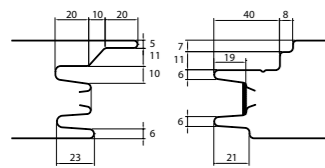
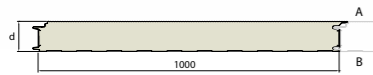

Typ	Linierung			Dicke	Gewicht •	U	Max. Länge
	LL	M8L	M16L				
SAB WB 60.1000	o	o	o	mm	kg/m <sup>2</sup>	W/m <sup>2</sup> K	m
SAB WB 80.1000	o	o	o	60	10,5	0,39	16,0
SAB WB 100.1000	o	o	o	80	11,3	0,29	16,0
SAB WB 120.1000	o	o	o	100	12,1	0,23	16,0
SAB WB 140.1000	o	o	o	120	12,9	0,19	16,0
SAB WB 140.1000	o	o	o	140	13,7	0,16	16,0

•) Gewicht mit Außen- und Innenschale in Dicke von 0,50 bzw. 0,40 mm. Andere Blechdicken sind auch möglich und zugelassen.

NEU

## Fassade / Wandpaneele / Trapezprofilierung

Ab 2020 erhältlich

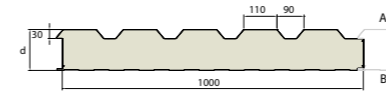

Typ	Linierung	Dicke •	Gewicht ••	U	Max. Länge •••
SAB W 95.1000	TL	65/95	11,4	0,28	16,0
SAB W 135.1000	TL	105/135	13,0	0,19	16,0

•) Kerndicke / Gesamtdicke.  
 ••) Gewicht mit Außen- und Innenschale in Dicke von 0,50 bzw. 0,40 mm. Andere Blechdicken sind auch möglich und zugelassen.  
 •••) Empfohlene Maximallänge, Überlängen nach Rücksprache.

NEU

## Fassade / Wandpaneele / sichtbar befestigt

Ab 2020 erhältlich

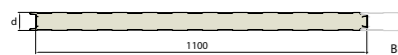
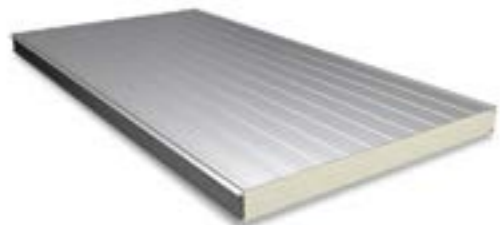

SAB W 40 - 60

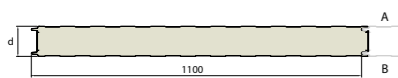

SAB W 80 - 150

Typ	Linierung			Dicke	Gewicht •	U	Max. Länge
	LL	M8L	M16L				
SAB W 40.1100	o	o	o	mm	kg/m <sup>2</sup>	W/m <sup>2</sup> K	m
SAB W 60.1100	o	o	o	40	9,1	0,56	16,0
SAB W 80.1100	o	o	o	60	9,9	0,37	16,0
SAB W 100.1100	o	o	o	80	10,7	0,28	16,0
SAB W 100.1100	o	o	o	100	11,5	0,23	16,0
SAB W 120.1100	o	o	o	120	12,3	0,19	16,0
SAB W 150.1100	o	o	o	150	13,5	0,15	16,0

•) Gewicht mit Außen- und Innenschale in Dicke von 0,50 bzw. 0,40 mm. Andere Blechdicken sind auch möglich und zugelassen.

## Fassade / Wandpaneele / Wellprofilierung

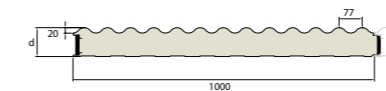
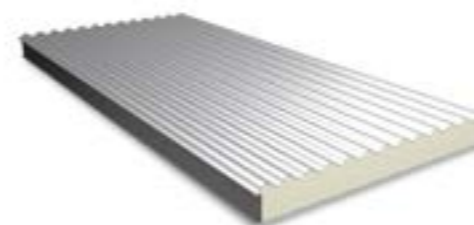

Typ	Linierung	Dicke •	Gewicht ••	U	Max. Länge •••
SAB W 100.1000	SL	78/98	14,10	0,28	16,0
SAB W 120.1000	SL	98/118	14,90	0,23	16,0

•) Kerndicke / Gesamtdicke.  
 ••) Gewicht mit Außen- und Innenschale in Dicke von 0,63 bzw. 0,50 mm. Andere Blechdicken sind auch möglich und zugelassen.  
 •••) Empfohlene Maximallänge, Überlängen nach Rücksprache.

## Fassade / Wandpaneele / verdeckt befestigt

Erhältlich bis Mitte 2020

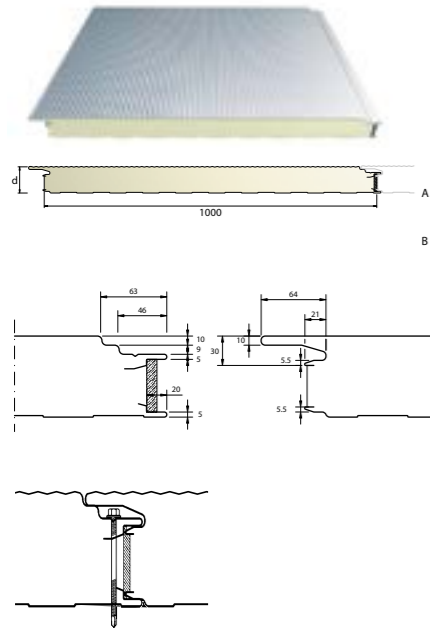

Typ	Linierung			Dicke	Gewicht •	U	Max. Länge
	LL	M8L	M16L				
SAB WB 60.1000	o	o	o	mm	kg/m <sup>2</sup>	W/m <sup>2</sup> K	m
SAB WB 80.1000	o	o	o	60	11,4	0,36	13,8
SAB WB 100.1000	o	o	o	80	12,2	0,26	13,8
SAB WB 120.1000	o	o	o	100	13,0	0,21	13,8
SAB WB 120.1000	o	o	o	120	13,8	0,18	13,8
SAB WB-FA 60.1000	o	o	o	60	11,4	0,36	13,8
SAB WB-FA 80.1000	o	o	o	80	12,2	0,26	13,8
SAB WB-FA 100.1000	o	o	o	100	13,0	0,21	13,8
SAB WB-FA 120.1000	o	o	o	120	13,8	0,18	13,8

• Gewicht mit Außen- und Innenschale in Dicke von 0,55 bzw. 0,45 mm. Andere Blechdicken sind auch möglich und zugelassen.

## Fassade / Wandpaneele / sichtbar befestigt

Erhältlich bis Mitte 2020

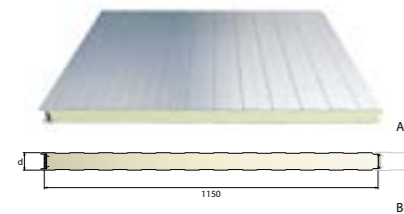

Typ	Linierung			Dicke	Gewicht •	U	Max. Länge
	LL	M8L	M16L				
SAB W 40.1150	o	o	o	mm	kg/m <sup>2</sup>	W/m <sup>2</sup> K	m
SAB W 60.1150	o	o	o	40	9,9	0,50	13,8
SAB W 80.1150	o	o	o	60	10,7	0,34	13,8
SAB W 100.1150	o	o	o	80	11,5	0,26	13,8
SAB W 100.1150	o	o	o	100	12,3	0,21	13,8
SAB W 120.1150	o	o	o	120	13,1	0,17	13,8
SAB W 150.1150	o	o	o	150	14,3	0,14	13,8

• Gewicht mit Außen- und Innenschale in Dicke von 0,55 bzw. 0,45 mm. Andere Blechdicken sind auch möglich und zugelassen.

## Fassade / Profiltafeln / Wellprofile

### SAB 18/988 (2 Überlappungen)

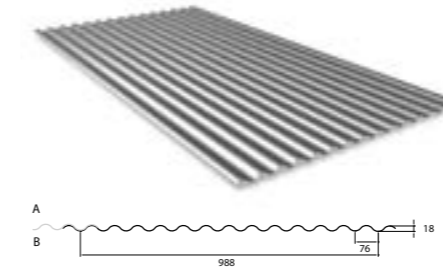

mm	kg/m <sup>2</sup>
0,63	6,26
0,75	7,45
0,88	8,74
1,00	9,93

Empfohlene Maximallänge: 12 m

Produktion DE/NL

### SAB 18/1064 (1 Überlappung)

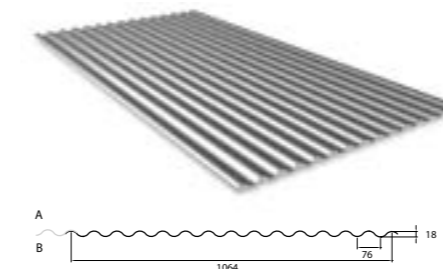

mm	kg/m <sup>2</sup>
0,63	5,81
0,75	6,92
0,88	8,12
1,00	9,22

Empfohlene Maximallänge: 12 m

Produktion DE/NL

### SAB 27/1000

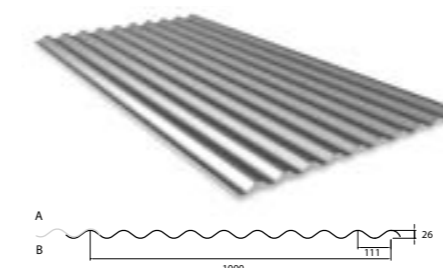

mm	kg/m <sup>2</sup>
0,63	6,18
0,75	7,36
0,88	8,64
1,00	9,81

Empfohlene Maximallänge: 12 m

Produktion NL

### SAB 42/960

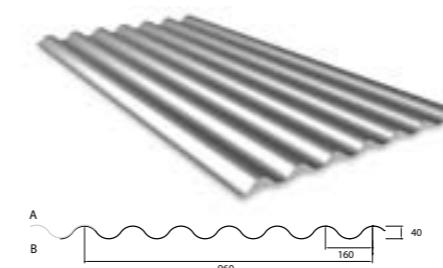

mm	kg/m <sup>2</sup>
0,75	7,67
0,88	8,99
1,00	10,22

Empfohlene Maximallänge: 12 m

Produktion NL

## Fassade / Profiltafeln / Trapezprofile

### SAB 19/1050



mm	kg/m <sup>2</sup>
0,63	5,89
0,75	7,01
0,88	8,22
1,00	9,35

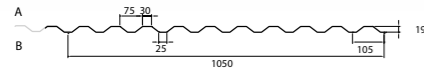

Empfohlene Maximallänge: 12 m

Produktion NL

### SAB 30/1100



mm	kg/m <sup>2</sup>
0,63	5,62
0,75	6,69
0,88	7,85
1,00	8,92

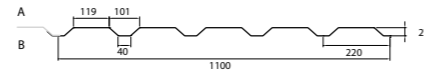

Empfohlene Maximallänge: 12 m

Produktion DE / NL

### SAB 35/1035



mm	kg/m <sup>2</sup>
0,63	5,97
0,75	7,11
0,88	8,34
1,00	9,48

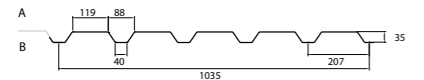

Empfohlene Maximallänge: 12 m

Produktion DE / NL

### SAB 40/915



mm	kg/m <sup>2</sup>
0,63	6,76
0,75	8,04
0,88	9,44
1,00	10,72

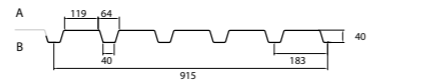

Empfohlene Maximallänge: 12 m

Produktion DE / NL

### SAB 45/900



mm	kg/m <sup>2</sup>
0,63	6,87
0,75	8,18
0,88	9,59
1,00	10,90

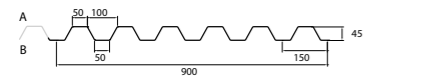

Empfohlene Maximallänge: 12 m

Produktion NL

### SAB 50/1000



mm	kg/m <sup>2</sup>
0,63	6,18
0,75	7,36
0,88	8,64
1,00	9,81

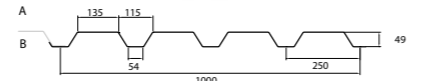

Empfohlene Maximallänge: 12 m

Produktion DE / NL

## Fassade / Profiltafeln / Spezialprofile

### SAB-Pyramid 37/460



mm	kg/m <sup>2</sup>
0,75	8,00
0,88	9,39

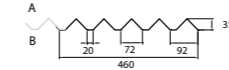

### SAB-Pyramid 37/510

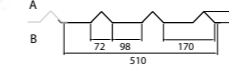

Empfohlene Maximallänge: 7 m

Produktion NL

Mehr Informationen und Gewichte anderer SAB-Pyramid Produkte finden Sie auf unserer Website [www.sabprofil.de](http://www.sabprofil.de)

### SAB-Pyramid 19/470

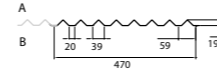

### SAB-Pyramid 19/520

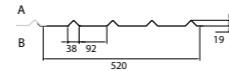

### SAB-Pyramid 50/882 (504-378)

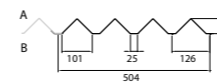

### SAB-Pyramid 50/1000 (600-400)

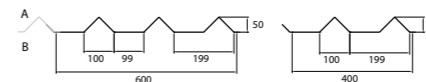

### SAB-Diamond® 40/440



mm	kg/m <sup>2</sup>
0,75	8,36
0,88	9,81

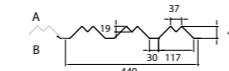

Empfohlene Maximallänge: 7 m

Produktion NL

Abweichende Profilgeometrien auf Anfrage, unter anderem sind die hier abgebildeten Profilierungen möglich.

## Fassade / Profiltafeln / Spezialprofile

### SAB-PD 22/500



mm	kg/m <sup>2</sup>
0,75	7,36
0,88	8,64

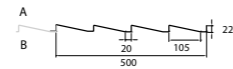

Empfohlene Maximallänge: 7 m

Produktion NL

### SAB-Pagode® 40/450



mm	kg/m <sup>2</sup>
0,75	8,18
0,88	9,59

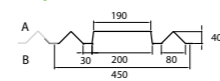

Empfohlene Maximallänge: 7 m

Produktion NL

### SAB-Twin 33/1000



mm	kg/m <sup>2</sup>
0,75	7,36
0,88	8,64

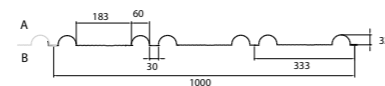

Empfohlene Maximallänge: 12 m

## Fassade / Profiltafeln / Sidings

### SAB-PO 23/250



mm	kg/m <sup>2</sup>
0,75 <sup>(1)</sup>	9,81
0,88 <sup>(2)</sup>	11,51



Mindestlänge: 1 m / Empfohlene Maximallänge: 7 m

Produktion NL

### SAB-PO 23/250 micro



mm	kg/m <sup>2</sup>
0,88 <sup>(2)</sup>	11,51



Mindestlänge: 1 m / Empfohlene Maximallänge: 7 m

Produktion NL

### SAB-PZ 40/300



mm	kg/m <sup>2</sup>
0,75 <sup>(1)</sup>	8,18
0,88 <sup>(2)</sup>	9,59



Mindestlänge: 1 m / Empfohlene Maximallänge: 7 m

Produktion NL

### SAB-PZ 40/300 micro



mm	kg/m <sup>2</sup>
0,88 <sup>(2)</sup>	9,59

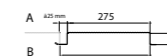

Mindestlänge: 1 m / Empfohlene Maximallänge: 7 m

Produktion NL

<sup>(1)</sup> In 0,75 mm nur bei Colorcoat HPS200 Ultra möglich.

<sup>(2)</sup> In 0,88 mm begrenztes Farbsortiment erhältlich, bitten wenden Sie sich an unsere Verkaufsabteilung.

## Fassade / Profiltafeln / Kassetten

SAB B65/450



mm	kg/m <sup>2</sup>
0,75	8,18
0,88	9,59
1,00	10,90
1,13	12,32
1,25	13,63
1,50	16,35

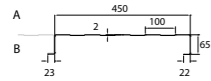

Mindestlänge: 1,8 m / Maximallänge: 18 m

Produktion NL

SAB B90/400



mm	kg/m <sup>2</sup>
0,75	9,20
0,88	10,79
1,00	12,27
1,13	13,86
1,25	15,33
1,50	18,40

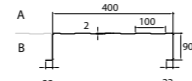

Mindestlänge: 1,8 m / Maximallänge: 18 m

Produktion NL

SAB B90/500



mm	kg/m <sup>2</sup>
0,75	8,83
0,88	10,36
1,00	11,78
1,13	13,31
1,25	14,72
1,50	17,66

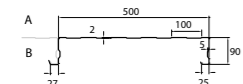

Maximallänge: 18 m

Produktion NL

SAB B90/600



mm	kg/m <sup>2</sup>
0,75	8,48
0,88	9,95
1,00	11,30
1,13	12,77
1,25	14,13
1,50	16,96

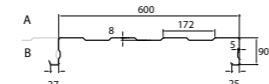

Mindestlänge: 1,8 m / Maximallänge: 18 m

Produktion NL

SAB B100/600



mm	kg/m <sup>2</sup>
0,75	8,67
0,88	10,18
1,00	11,57
1,13	13,07
1,25	14,46
1,50	17,35

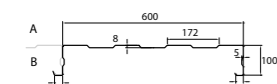

Mindestlänge: 1,8 m / Maximallänge: 18 m

Produktion NL

SAB B110/600



mm	kg/m <sup>2</sup>
0,75	8,87
0,88	10,41
1,00	11,83
1,13	13,36
1,25	14,78
1,50	17,74

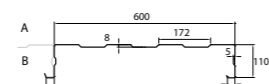

Mindestlänge: 1,8 m / Maximallänge: 18 m

Produktion NL

## Fassade / Profiltafeln / Kassetten

SAB B120/600



mm	kg/m <sup>2</sup>
0,75	9,22
0,88	10,82
1,00	12,30
1,13	13,90
1,25	15,37
1,50	18,45

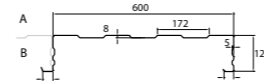

Mindestlänge: 1,8 m / Maximallänge: 18 m

Produktion NL

SAB B130/600



mm	kg/m <sup>2</sup>
0,75	9,42
0,88	11,05
1,00	12,56
1,13	14,19
1,25	15,70
1,50	18,84

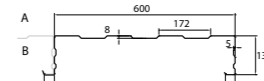

Mindestlänge: 1,8 m / Maximallänge: 18 m

Produktion NL

SAB B140/600



mm	kg/m <sup>2</sup>
0,75	9,71
0,88	11,40
1,00	12,95
1,13	14,64
1,25	16,19
1,50	19,43

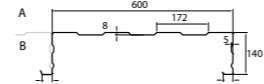

Mindestlänge: 1,8 m / Maximallänge: 18 m

Produktion NL

SAB B145/600

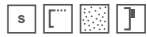

mm	kg/m <sup>2</sup>
0,75	9,71
0,88	11,40
1,00	12,95
1,13	14,64
1,25	16,19
1,50	19,43

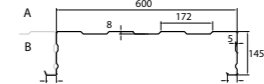

Mindestlänge: 1,8 m / Maximallänge: 18 m

Produktion NL

SAB B160/600



mm	kg/m <sup>2</sup>
0,75	10,01
0,88	11,74
1,00	13,35
1,13	15,08
1,25	16,68
1,50	20,02

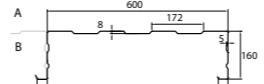

Mindestlänge: 1,8 m / Maximallänge: 18 m

Produktion NL

Mehr über Perforierung, Akustik und Lärmschutz finden Sie auf Kapitel 3 unseres technischen Handbuchs (in Niederländisch verfügbar).

Abweichende Maße sind auf Anfrage lieferbar.





## Fassade / Profiltafeln / Kassetten

### SAB K100/600 Niederaula



mm	kg/m <sup>2</sup>
0,75	8,67
0,88	10,18
1,00	11,57
1,13	13,07
1,25	14,46
1,50	17,35

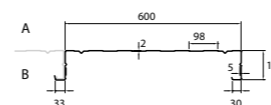

Mindestlänge 0,6 m / Maximallänge 18,3 m

Produktion DE

### SAB K110/600 Niederaula



mm	kg/m <sup>2</sup>
0,75	9,22
0,88	10,82
1,00	12,30
1,13	13,90
1,25	15,37
1,50	18,45

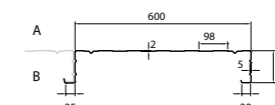

Mindestlänge 0,6 m / Maximallänge 18,3 m

Produktion DE

### SAB K120/600 Niederaula



mm	kg/m <sup>2</sup>
0,75	9,22
0,88	10,82
1,00	12,30
1,13	13,90
1,25	15,37
1,50	18,45

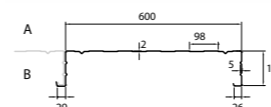

Mindestlänge 0,6 m / Maximallänge 18,3 m

Produktion DE

### SAB K130/600 Niederaula



mm	kg/m <sup>2</sup>
0,75	9,42
0,88	11,05
1,00	12,56
1,13	14,19
1,25	15,70
1,50	18,84

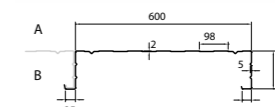

Mindestlänge 0,6 m / Maximallänge 18,3 m

Produktion DE

### SAB K145/600 Niederaula

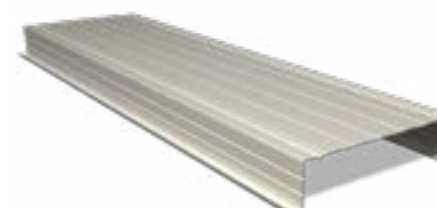

mm	kg/m <sup>2</sup>
0,75	9,71
0,88	11,40
1,00	12,95
1,13	14,64
1,25	16,19
1,50	19,43

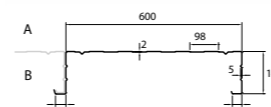

Mindestlänge 0,6 m / Maximallänge 18,3 m

Produktion DE

NEU

## Dachpaneele / Wellprofilierung

Ab 2019 erhältlich

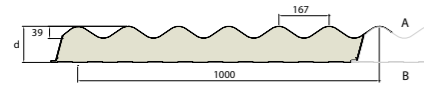

Typ	Linierung	Dicke •	Gewicht ••	U	Max. Länge
		mm	kg/m <sup>2</sup>	W/m <sup>2</sup> K	m
SAB D 83.1000	SL	43/83	10,7	0,38	25
SAB D 120.1000	SL	80/120	12,1	0,24	25
SAB D 160.1000	SL	120/160	13,7	0,17	25

- ) Kerndicke / Gesamtdicke.
- ) Gewicht mit Außen- und Innenschale in Dicke von 0,50 bzw. 0,40 mm. Andere Blechdicken sind auch möglich und zugelassen.

NEU

## Dachpaneele / Trapezprofilierung

Ab 2019 erhältlich

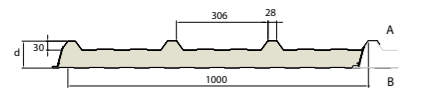

Typ	Linierung	Dicke •	Gewicht ••	U	Max. Länge
		mm	kg/m <sup>2</sup>	W/m <sup>2</sup> K	m
SAB D 70.1000	TL	40/70	9,8	0,50	25
SAB D 90.1000	TL	60/90	10,6	0,35	25
SAB D 110.1000	TL	80/110	11,4	0,27	25
SAB D 130.1000	TL	100/130	12,2	0,22	25
SAB D 160.1000	TL	130/160	13,3	0,17	25

- ) Kerndicke / Gesamtdicke.
- ) Gewicht mit Außen- und Innenschale in Dicke von 0,50 bzw. 0,40 mm. Andere Blechdicken sind auch möglich und zugelassen.

NEU

## Dachpaneele / Eco

Ab 2019 erhältlich

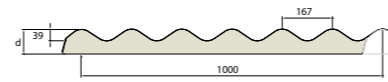
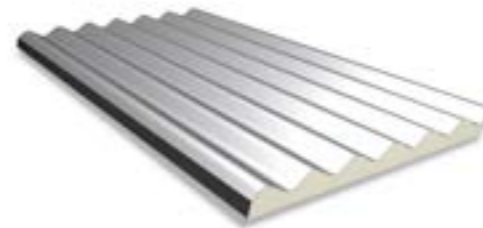
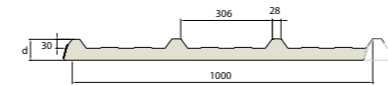
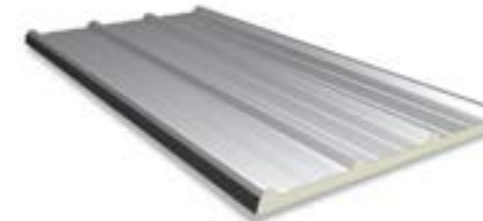

Typ	Linierung	Dicke •	Gewicht ••	U	Max. Länge
		mm	kg/m <sup>2</sup>	W/m <sup>2</sup> K	m
SAB D 70.1000	TG	40/70	6,6	0,50	25
SAB D 83.1000	SG	43/83	7,5	0,38	25

- ) Kerndicke / Gesamtdicke.
- ) Gewicht mit Außen- und Innenschale in Dicke von 0,50 und < 0,01 mm Aluminiumfolie auf der Innenseite. Andere Blechdicken sind auch möglich und zugelassen.

NEU

## Lichtdurchlässige Dachpaneele

Ab 2019 erhältlich

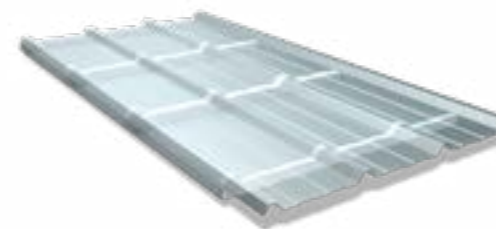

Typ	Linierung	Dicke •	U	Max. Länge	Lichtdurchlässigkeit
	SL TL	mm	W/m <sup>2</sup> K	m	%
SAB-Vision	o o	40-120	1,51 - 0,94	8,5	68
SAB-Victory	o o	40-120	2,7	8,5	68
SAB-FAIR	o o	40-120	1,4	4,5	65

- ) Lieferbar für Paneele mit Kerndicken zwischen den angegebenen Werten.

## Kaltdachprofile / Wellprofile

### SAB 18/988

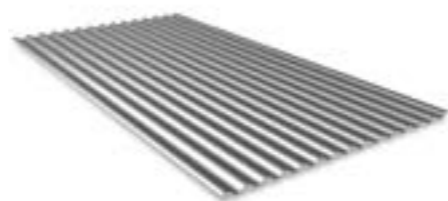

mm	kg/m <sup>2</sup>
0,63	6,26
0,75	7,45
0,88	8,74
1,00	9,93

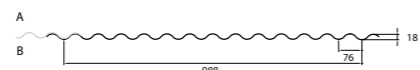

Empfohlene Maximallänge: 12 m

Produktion DE / NL

### SAB 27/1000



mm	kg/m <sup>2</sup>
0,63	6,18
0,75	7,36
0,88	8,46
1,00	9,81

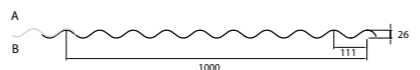

Empfohlene Maximallänge: 12 m

Produktion NL

### SAB 42/960



mm	kg/m <sup>2</sup>
0,75	7,67
0,88	8,99
1,00	10,22

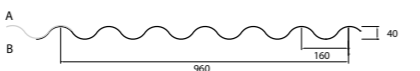

Empfohlene Maximallänge: 12 m

Produktion NL

## Kaltdachprofile / Trapezprofile

### SAB 19KD/1050



mm	kg/m <sup>2</sup>
0,63	5,89
0,75	7,01
0,88	8,22
1,00	9,35

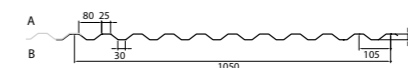

Empfohlene Maximallänge: 12 m

Produktion NL

### SAB 30KD/1050-S



mm	kg/m <sup>2</sup>
0,63	5,89
0,75	7,01
0,88	8,22
1,00	9,35

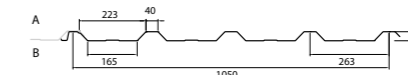

Empfohlene Maximallänge: 12 m

Produktion NL

### SAB 45KD/1000-S

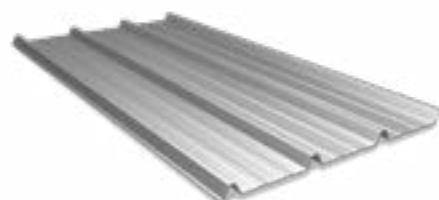

mm	kg/m <sup>2</sup>
0,63	6,18
0,75	7,36
0,88	8,64
1,00	9,81



Produktion DE: SAB 45KD/1000-S

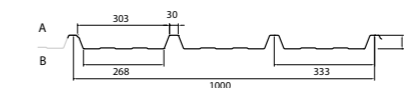

Produktion NL: SAB 45KD/1000

Empfohlene Maximallänge: 12 m

### SAB 58KD/945-S



mm	kg/m <sup>2</sup>
0,63	6,54
0,75	7,79
0,88	9,14
1,00	10,38

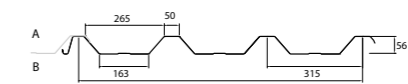

Maximallänge: 15 m

Produktion NL

## Warmdachprofile / Trapezprofile

### SAB 35R/1035



mm	kg/m <sup>2</sup>
0,75	7,11
0,88	8,34
1,00	9,48
1,13	10,71
1,25	11,85

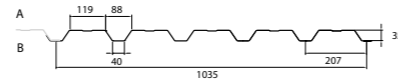

Empfohlene Maximallänge: 12 m

Produktion NL

### SAB 40R/915



mm	kg/m <sup>2</sup>
0,75	8,04
0,88	9,44
1,00	10,72
1,13	12,12
1,25	13,41

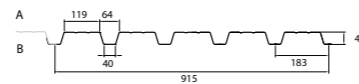

Empfohlene Maximallänge: 12 m

Produktion NL

### SAB 50R/1000



mm	kg/m <sup>2</sup>
0,75	7,36
0,88	8,64
1,00	9,81
1,13	11,09
1,25	12,27

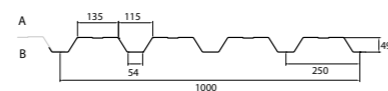

Empfohlene Maximallänge: 12 m

Produktion NL

## Warmdachprofile / Trapezprofile

### SAB 70R/800



mm	kg/m <sup>2</sup>
0,75	9,20
0,88	10,79
1,00	12,27
1,13	13,86
1,25	15,33

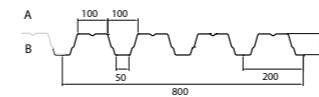

Maximallänge: 24,5 m

Produktion NL

### SAB 85R/1120 Niederaula

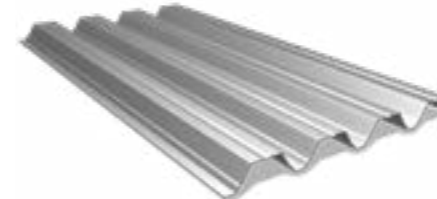

mm	kg/m <sup>2</sup>
0,75	7,89
0,88	9,25
1,00	10,51
1,13	11,88
1,25	13,14
1,50	15,77

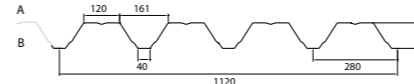

Maximallänge: 24,8 m

Produktion DE

### SAB 100R/825



mm	kg/m <sup>2</sup>
0,75	8,92
0,88	10,47
1,00	11,89
1,13	13,44
1,25	14,87

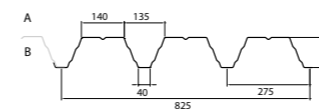

Maximallänge: 21,9 m

Produktion DE

### SAB 85R/1120



mm	kg/m <sup>2</sup>
0,75	7,89
0,88	9,25
1,00	10,51
1,13	11,88
1,25	13,14
1,50	15,77

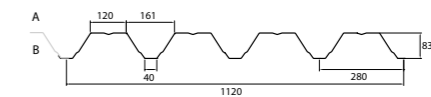

Maximallänge: 22 m

Produktion NL

### SAB 89R/915



mm	kg/m <sup>2</sup>
0,88	9,44
1,00	10,72
1,13	12,12
1,25	13,41



Maximallänge: 21,9 m

Produktion DE

### SAB 106R+/750



mm	kg/m <sup>2</sup>
0,75	9,81
0,88	11,51
1,00	13,08
1,13	14,78
1,25	16,35
1,50	19,63

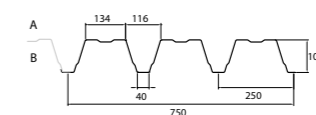

Maximallänge: 24,5 m

Produktion NL

## Warmdachprofile / Profiltafeln / Trapezprofile

### SAB 110R/1000



mm	kg/m <sup>2</sup>
0,75	8,83
0,88	10,36
1,00	11,78

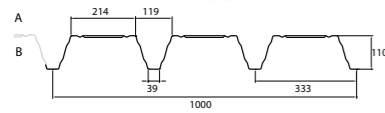

Maximallänge: 24,5 m

Produktion NL

### SAB 135R/930



mm	kg/m <sup>2</sup>
0,75	9,50
0,88	11,14
1,00	12,66
1,13	14,31
1,25	15,83
1,50	18,99

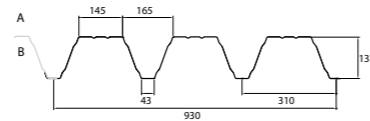

Maximallänge: 24,8  
Maximallänge: 22

Produktion DE  
Produktion NL

### SAB 153R/840



mm	kg/m <sup>2</sup>
0,75	10,51
0,88	12,34
1,00	14,02
1,13	15,84
1,25	17,52
1,50	21,03

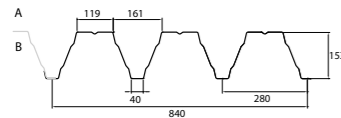

Maximallänge: 24,8  
Maximallänge: 24,5

Produktion DE  
Produktion NL

### SAB 158R/750



mm	kg/m <sup>2</sup>
0,75	11,78
0,88	13,82
1,00	15,70
1,13	17,74
1,25	19,63
1,50	23,55

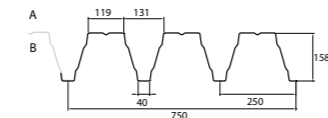

Maximallänge: 24,8  
Maximallänge: 24,5

Produktion DE  
Produktion NL

### SAB 200R/750



mm	kg/m <sup>2</sup>
0,75	11,78
0,88	13,82
1,00	15,70
1,13	17,74
1,25	19,63
1,50	23,55

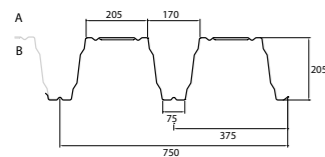

Maximallänge: 24,5 m

Produktion NL

### SAB 200R/840



mm	kg/m <sup>2</sup>
0,75	10,51
0,88	12,34
1,00	14,02
1,13	15,84
1,25	17,52
1,50	21,03

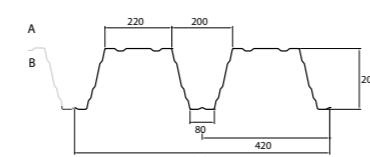

Maximallänge: 24,8 m

Produktion DE

Mehr über Perforierung, Akustik und Lärmschutz finden Sie auf Kapitel 3 unseres technischen Handbuchs (in Niederländisch verfügbar).



# www.sabprofil.de

Colorcoat, Colorcoat HPS200 Ultra, Colorcoat Prisma, Colorfarm, Confidex, Galvalloy, MagiZinc, Repertoire, SAB, SAB-Diamond, SAB-Pagode, Scintilla sind eingetragene Warenzeichen von Tata Steel oder ihrer Tochtergesellschaften.

Es wurde größtmögliche Sorgfalt angewandt, um zu gewährleisten, dass der Inhalt dieser Veröffentlichung korrekt ist. Tata Steel noch ihre Tochtergesellschaften übernehmen jedoch keinerlei Verantwortung oder Haftung für Fehler oder Informationen, die als irreführend erachtet werden.

Es obliegt dem Kunden, die von der Tata Steel oder ihren Tochtergesellschaften gelieferten oder hergestellten Produkte vor deren Einsatz auf ihre Eignung hin zu prüfen.

Copyright © 2019  
SAB-profil bv

#### **SAB-profil GmbH - A Tata Steel Enterprise**

Industriestrasse 13  
D-36272 Niederaula  
T +49 (0)6625 9218-0  
E [info@sabprofil.nl](mailto:info@sabprofil.nl)  
[www.sabprofil.de](http://www.sabprofil.de)

#### **SAB-profil bv - A Tata Steel Enterprise**

Produktieweg 2, NL-3401 MG IJsselstein  
Postfach 97, NL-3400 AB IJsselstein  
T +31 (0)30 68 79 700  
E [info@sabprofil.nl](mailto:info@sabprofil.nl)  
[www.sabprofil.nl](http://www.sabprofil.nl)